



KẾT NỐI TRI THỨC
VỚI CUỘC SỐNG

ĐINH GIA LÊ (Tổng Chủ biên)
ĐOÀN THỊ MỸ HƯƠNG (Chủ biên)
PHẠM DUY ANH – TRƯƠNG TRIỀU DƯƠNG

MĨ THUẬT

9



NHÀ XUẤT BẢN GIÁO DỤC VIỆT NAM



HỘI ĐỒNG QUỐC GIA THẨM ĐỊNH SÁCH GIÁO KHOA

Môn: Mĩ thuật – Lớp 9

(Theo Quyết định số 1551/QĐ-BGDĐT ngày 05 tháng 6 năm 2023
của Bộ trưởng Bộ Giáo dục và Đào tạo)

Chủ tịch: LÊ VĂN TẠO

Phó Chủ tịch: TRIỆU KHÁNH LỄ

Ủy viên, Thư kí: PHẠM PHƯƠNG LINH

Các uỷ viên: ĐỖ VĂN SỸ – NGUYỄN THỊ HIỀN

NGUYỄN MINH VĂN – TRẦN KHÁNH CHI

VỚI CUỘC SỐNG

ĐINH GIA LÊ (Tổng Chủ biên)
ĐOÀN THỊ MỸ HƯƠNG (Chủ biên)
PHẠM DUY ANH – TRƯƠNG TRIỀU DƯƠNG

MĨ THUẬT

9

KẾT NỐI TRI THỨC
VỚI CUỘC SỐNG



NHÀ XUẤT BẢN GIÁO DỤC VIỆT NAM

HƯỚNG DẪN SỬ DỤNG SÁCH

Mỗi bài học trong sách giáo khoa *Mĩ thuật 9* được tổ chức thành bốn hoạt động cụ thể như sau:



QUAN SÁT: Học sinh huy động kiến thức, kinh nghiệm cá nhân để tham gia hoạt động, tạo sự hứng thú và có nhận thức ban đầu về bài học mới.



THỂ HIỆN: Học sinh tìm hiểu thông tin nhằm phát hiện và lĩnh hội những kiến thức, kĩ năng mới của bài học.



THẢO LUẬN: Học sinh sử dụng kiến thức, kĩ năng được trang bị để giải quyết các vấn đề, tình huống,... nhằm khắc sâu kiến thức cũng như các yêu cầu của bài học một cách chắc chắn.



VẬN DỤNG: Học sinh giải quyết các vấn đề của thực tế hoặc vấn đề có liên quan đến nội dung của bài học, từ đó phát huy khả năng sáng tạo, sự linh hoạt của tư duy vào cuộc sống.

Những hướng dẫn kĩ thuật, cách làm sản phẩm mỹ thuật trong sách có tính gợi ý, nhằm giúp các em thuận tiện hơn trong việc thực hành.

Hãy bảo quản, giữ gìn sách giáo khoa để dành tặng các em học sinh lớp sau!

LỜI NÓI ĐẦU

Các em học sinh thân mến!

Sách giáo khoa Mĩ thuật 9 – bộ sách *Kết nối tri thức với cuộc sống* được biên soạn theo nội dung, yêu cầu cần đạt trong Chương trình giáo dục môn Mĩ thuật lớp 9 và định hướng phát triển phẩm chất, năng lực của người học trên cơ sở chú trọng tạo cơ hội để học sinh được kết nối, vận dụng kiến thức đã học vào cuộc sống.

Nội dung sách giáo khoa Mĩ thuật 9 gồm 8 chủ đề (16 bài học) bám sát các mạch kiến thức: văn hoá, xã hội, nghệ thuật đương đại Việt Nam và thế giới. Trong đó, qua các dạng bài thực hành và phần kiến thức trong nội dung bài học, các em được tiếp cận, nhận biết và hiểu thêm về cách thiết kế bộ nhận diện thương hiệu, bìa sách, tranh minh hoạ, phụ kiện thời trang, đồ gia dụng,... cũng như giá trị thẩm mĩ của nghệ thuật đương đại; có hiểu biết về phong cách riêng của nghệ sĩ; tính nguyên mẫu, tỉ lệ trong thực hành, sáng tạo sản phẩm mĩ thuật,... Trong sách giáo khoa Mĩ thuật 9, chủ đề *Hướng nghiệp* giúp các em biết đến một số tên gọi, đặc trưng của một số ngành, nghề liên quan đến nghệ thuật thiết kế và lĩnh vực mĩ thuật ứng dụng. Điều này giúp cho các em biết, hiểu và vận dụng kiến thức, kĩ năng trong môn Mĩ thuật gắn kết với các môn học khác vào cuộc sống một cách tự nhiên, nhẹ nhàng cũng như tạo nên sự hứng thú đối với môn học.

Chúc các em có những ý tưởng sáng tạo và sản phẩm mĩ thuật hấp dẫn, lí thú.

CÁC TÁC GIẢ

MỤC LỤC

Chủ đề	NỘI DUNG	Trang
1	Cuộc sống muôn màu	5
	Bài 1: Vẽ đẹp cuộc sống trong tác phẩm mỹ thuật	5
	Bài 2: Thiết kế phụ kiện thời trang	9
2	Nghệ thuật đương đại thế giới	13
	Bài 3: Một số trào lưu của nghệ thuật đương đại thế giới	13
	Bài 4: Thiết kế giá đỡ thiết bị công nghệ	17
3	Thiết kế mỹ thuật sách	21
	Bài 5: Thiết kế bìa sách	21
	Bài 6: Tranh minh họa	25
4	Cảm hứng trong sáng tác mỹ thuật	29
	Bài 7: Cảm hứng trong sáng tác hội họa	29
	Bài 8: Thiết kế hình ảnh nhận diện thương hiệu	33
	Kiểm tra, trưng bày sản phẩm cuối học kì I	37
5	Vẻ đẹp của nguyên mẫu trong thực hành, sáng tạo	38
	Bài 9: Tỷ lệ và hình khối của đồ vật	38
	Bài 10: Nguyên mẫu trong tác phẩm điêu khắc	42
6	Nghệ thuật múa rối	46
	Bài 11: Vẽ đẹp tạo hình con rối	46
	Bài 12: Tạo hình nhân vật múa rối nước	50
7	Mỹ thuật đương đại Việt Nam	54
	Bài 13: Khuynh hướng sáng tác mỹ thuật	54
	Bài 14: Thiết kế sản phẩm đồ gia dụng từ vật liệu đã qua sử dụng	58
8	Hương nghiệp	62
	Bài 15: Ngành, nghề liên quan đến mỹ thuật ứng dụng	62
	Bài 16: Đặc trưng của ngành, nghề liên quan đến mỹ thuật ứng dụng	66
	Kiểm tra, trưng bày sản phẩm cuối năm	70
	Một số thuật ngữ dùng trong sách	71
	Bảng phiên âm tên riêng nước ngoài	71

Bài 1: VẼ ĐẸP CUỘC SỐNG TRONG TÁC PHẨM MĨ THUẬT

Yêu cầu cần đạt

- Nhận biết được vẻ đẹp cuộc sống trong tác phẩm mỹ thuật với các hình thức thể hiện khác nhau.
- Lựa chọn được bố cục thể hiện vẻ đẹp cuộc sống trong thực hành, sáng tạo sản phẩm mỹ thuật.
- Mô phỏng được hình ảnh có tỉ lệ phù hợp với “nguyên mẫu”.
- Cảm nhận được vẻ đẹp trong cuộc sống, có ý thức giữ gìn và bảo vệ cảnh quan thiên nhiên.



QUAN SÁT

🔍 Tìm hiểu một số tác phẩm mỹ thuật khai thác vẻ đẹp cuộc sống.

Gợi ý:

- Hình ảnh từ cuộc sống được khai thác trong các tác phẩm mỹ thuật có đặc điểm gì?
- Bố cục, hoà sắc và cách thể hiện trong các tác phẩm được thể hiện như thế nào?
- Em có cảm nhận gì khi thưởng thức các tác phẩm mỹ thuật? Vì sao?



1. R.B Bhat-ka-ran (RB Bhaskaran), *Mèo (Cat)*, 1989, tranh khắc gỗ⁽¹⁾

(1) Nguồn: collection.waswoxwaswo.com

(2) Nguồn: Bộ sưu tập cá nhân



2. Lê Mai Khanh, *Nhỏ mẹ*, tranh khắc gỗ⁽²⁾



1. Nguyễn Văn Đa, *Cù lao Chàm*, 1960, tranh sơn dầu⁽¹⁾



2. Phùng Phẩm, *Chống hạn*, 1990, tranh sơn mài⁽²⁾



3. Nguyễn Phan Chánh, *Bát nước giải lao*, 1967, tranh lụa⁽³⁾



4. Lê Thị Kim Bạch, *Cây trái quê hương*, 1990, tranh lụa⁽⁴⁾

Vẻ đẹp thiên nhiên, cuộc sống và những hoạt động thân thuộc hằng ngày mang đến những ý tưởng trong sáng tạo tác phẩm mỹ thuật của họa sĩ. Việc quan sát, phân tích những hình ảnh từ cuộc sống giúp chúng ta tạo cảm hứng trong thực hành, sáng tạo.

(1), (2), (3), (4) Nguồn: Bảo tàng Mỹ thuật Việt Nam



THỂ HIỆN

- Gợi ý cách khai thác vẻ đẹp cuộc sống trong thực hành, sáng tạo sản phẩm mỹ thuật.**



Bước 1. Lựa chọn bố cục khuôn hình (cắt cảnh)



Bước 2. Dựng bố cục tranh



Bước 3. Điều chỉnh hình theo ý tưởng thể hiện và lựa chọn hoà sắc



Bước 4. Vẽ chi tiết và hoàn thiện sản phẩm

Em có biết:

Việc lựa chọn và cắt cảnh (bố cục) trong hội họa là sự kết hợp các yếu tố tạo hình như: đường nét, hình, đậm nhạt, màu sắc, không gian, ... trong khuôn khổ nhất định của một bức tranh. Các yếu tố này được sắp xếp tạo nên mảng chính, mảng phụ hợp lí, cân đối và đẹp mắt nhằm nêu bật được nội dung chủ đề của một bức tranh.

- Hãy lựa chọn và thể hiện một sản phẩm mỹ thuật về vẻ đẹp từ cuộc sống em yêu thích.**



THẢO LUẬN

Trưng bày sản phẩm mỹ thuật và thảo luận theo một số gợi ý:

- Nội dung phản ánh về đẹp trong sản phẩm mỹ thuật.
- Hình thức thể hiện, bố cục, hình ảnh, hoà sắc, chất liệu,...
- Về đẹp cuộc sống được mô phỏng trong sản phẩm mỹ thuật có tỉ lệ như thế nào với nguyên mẫu?



2. Lê Công (Hải Dương), *Vịnh Hạ Long*, tranh màu chì

Sản phẩm mỹ thuật của học sinh



1. Phạm Duy (Long An), *Tĩnh vật*, tranh sơn dầu



3. Nguyễn Thuỳ Anh (Bắc Kạn), *Phong cảnh*, tranh màu bột



VẬN DỤNG

Sưu tầm, lập danh mục tư liệu những hình ảnh đẹp từ cuộc sống theo chủ đề yêu thích.

Gợi ý:

Quan sát, sưu tầm, ghi chép các hình ảnh đẹp từ cuộc sống.

Lựa chọn, sắp xếp những tư liệu hình ảnh để xây dựng danh mục tư liệu thể hiện một ý tưởng cụ thể về một thể loại tranh xác định (tĩnh vật, phong cảnh, sinh hoạt, ...).

Lựa chọn hình thức lưu trữ tư liệu phù hợp như làm vụng tập; số hoá và sao lưu vào ổ cứng trên máy tính, lưu trữ trên mạng xã hội, lưu trữ bằng điện toán đám mây, ...

Bài 2: THIẾT KẾ PHỤ KIỆN THỜI TRANG

Yêu cầu cần đạt

- Nhận biết được vẻ đẹp của hình ảnh, họa tiết, màu sắc, ... trong thiết kế sản phẩm phụ kiện thời trang.
- Hiểu về tính liên kết, đồng bộ giữa phụ kiện và trang phục trong thiết kế thời trang.
- Vận dụng được vẻ đẹp cuộc sống vào thiết kế phụ kiện thời trang.
- Có ý thức tìm hiểu thiết kế phụ kiện thời trang trong cuộc sống đương đại.



QUAN SÁT

Một số sản phẩm phụ kiện thời trang khai thác vẻ đẹp cuộc sống.

Gợi ý:

- Phụ kiện thời trang gồm những sản phẩm gì?
- Trong các sản phẩm phụ kiện thời trang, vẻ đẹp cuộc sống được khai thác thế nào?
- Vị trí hình ảnh, màu sắc trên sản phẩm phụ kiện thời trang được sắp xếp theo nguyên lý tạo hình nào?



1. Tất chân được trang trí bằng họa tiết những chiếc lá và hồng hạc⁽¹⁾



2. Giày được trang trí bằng họa tiết hoa, lá⁽²⁾



3. Cà vạt trang trí bằng họa tiết hoa⁽³⁾

(1), (2), (3) Nguồn: Shutterstock



1. Chiếc mũ được thiết kế hình con vật⁽¹⁾



2. Chiếc mũ được trang trí với những bông hoa lụa⁽²⁾



3. Chiếc túi được trang trí hình con voi⁽³⁾



4. Chiếc túi được trang trí hình bông hoa⁽⁴⁾

Trong lĩnh vực thiết kế, việc mô phỏng hay khai thác vẻ đẹp từ thiên nhiên rất đa dạng với nhiều cách khác nhau như: hình dáng, cấu trúc, màu sắc. Vẻ đẹp đa dạng trong thiên nhiên luôn là nguồn cảm hứng để tạo ra những ý tưởng mới cho thiết kế làm đẹp sản phẩm và đáp ứng yêu cầu của cuộc sống đương đại.

(1), (2), (3), (4) Nguồn: Shutterstock

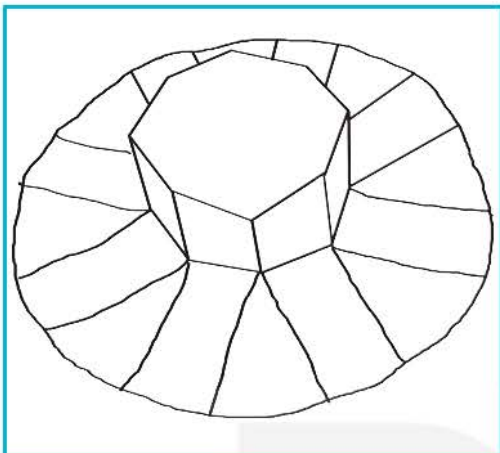
 **Gợi ý thiết kế một chiếc mũ khai thác vẻ đẹp cuộc sống.**

Bước 1. Vẽ thiết kế chiếc mũ theo ý tưởng muốn thể hiện



Bước 2. Lựa chọn vật liệu để dựng mẫu



Bước 3. Xử lý vật liệu theo tạo hình chiếc mũ trong bản vẽ thiết kế



Bước 4. Ghép các thành phần và hoàn thiện sản phẩm

 **Thiết kế và trang trí sản phẩm phụ kiện thời trang yêu thích bằng vật liệu sẵn có.****Em có biết:**

Phụ kiện thời trang là sản phẩm được thiết kế giúp tạo điểm nhấn trên trang phục, cũng như thuận tiện trong sử dụng. Các sản phẩm phụ kiện thời trang được thiết kế dựa trên nguồn cảm hứng từ vẻ đẹp cuộc sống đã cho ra đời nhiều sản phẩm thời trang mới lạ, hấp dẫn.



THẢO LUẬN

Trưng bày sản phẩm phụ kiện thời trang và trao đổi theo nội dung:

- Bạn lựa chọn và thiết kế sản phẩm phụ kiện thời trang nào? Mục đích sử dụng là gì?
- Trong sản phẩm thiết kế của bạn thể hiện nguyên lí tạo hình nào?
- Sản phẩm được làm từ vật liệu gì? Vẻ đẹp của sản phẩm được thể hiện như thế nào?

Sản phẩm mỹ thuật của học sinh



3. Tô Minh (Sơn La), khai thác vẽ đẹp tranh dân gian để trang trí túi vải



1. Mai Lan (Hà Nội), phác thảo kiểu dáng túi xách bằng chất liệu màu nước



2. Quỳnh Nam (Hoà Bình), tạo dáng mũ bằng chất liệu đất nặn



4. Ngọc Châm (Phú Yên), phác thảo kiểu dáng mũ bằng chất liệu màu nước



VẬN DỤNG

Viết một đoạn văn khoảng 5 – 10 câu giới thiệu vẻ đẹp, sự cần thiết của phụ kiện thời trang trong cuộc sống.

Bài 3: MỘT SỐ TRÀO LƯU CỦA NGHỆ THUẬT ĐƯƠNG ĐẠI THẾ GIỚI

Yêu cầu cần đạt

- Nhận biết được một số trào lưu nghệ thuật đương đại trên thế giới.
- Hiểu được đặc điểm sáng tạo của một số trào lưu nghệ thuật đương đại.
- Sáng tạo được sản phẩm mỹ thuật theo trào lưu nghệ thuật đương đại yêu thích.
- Có ý thức tìm hiểu tinh hoa mỹ thuật thế giới trong cuộc sống và học tập.



QUAN SÁT

Một số trào lưu của nghệ thuật đương đại.

Gợi ý:

- Nêu tên một số trào lưu nghệ thuật đương đại.
- Tìm hiểu và kể tên một số nghệ sĩ thực hành tiêu biểu của nghệ thuật đương đại.
- Tìm hiểu về ý nghĩa, thông điệp của một số tác phẩm nghệ thuật đương đại.



Trào lưu nghệ thuật đương đại trên thế giới là xu hướng sáng tạo theo một mục đích và triết lý cụ thể, được một số nghệ sĩ thực hành trong khoảng thập niên 60 của thế kỉ 20 cho đến nay. Trong các tác phẩm của nghệ thuật đương đại, nhiều hình thức thực hành mới được nghệ sĩ sử dụng để phản ánh mối quan tâm về một số vấn đề của cuộc sống đương đại.



Trong tác phẩm của mình, nghệ sĩ thực hiện tác phẩm sắp đặt thể hiện 5 mái vòm kết nối với nhau, mô phỏng sự hiện diện không khí của các thành phố lớn và một địa điểm ven biển. Người xem đi qua các ô có độ ô nhiễm ngày một tăng, từ những nơi khô và lạnh đến nóng và ẩm. Tác phẩm truyền tải thông điệp chất lượng không khí không đồng đều giữa các thành phố giàu và nghèo trên thế giới,...

1. Mai-con Pin-xki (Michael Pinsky), *Miền ô nhiễm* (Pollution Pods), 2018, tác phẩm nghệ thuật sắp đặt⁽¹⁾



Trong tác phẩm, nghệ sĩ trình diễn ngồi trên ghế, đối diện là chiếc ghế trống. Trong buổi trình diễn của mình, nghệ sĩ tương tác với khán giả khi đến ngồi ở ghế, cả hai cùng im lặng, trải nghiệm về khoảnh khắc hiện tại ngay tại thời gian và địa điểm của buổi trình diễn. Điều này giúp khán giả có thể đến gần hơn với nghệ sĩ và mang đến những trải nghiệm, cảm xúc khác nhau.

2. Ma-ri-na A-bra-mô-víc (Marina Abramovic), *Nghệ sĩ của thực tại* (The Artist is present), 2010, tác phẩm nghệ thuật trình diễn⁽²⁾



Trong tác phẩm của mình, nghệ sĩ lắp đặt 51 kênh thiết bị điện tử tùy chỉnh, đèn ne-on, thép và gỗ; màu sắc, âm thanh,... nhằm tạo cảm giác về những hình ảnh được nhìn từ một chiếc ô tô chạy ngang qua các vùng đất, với thông điệp cho thấy bức tranh về đất nước (Hoa Kỳ) luôn bị ảnh hưởng bởi điện ảnh và truyền hình.

3. Nam Giun Pác (Nam June Paik), *Siêu xa lộ điện tử* (Electronic Superhighway: Continental U.S., Alaska, Hawaii), 1995, tác phẩm nghệ thuật hình ảnh động⁽³⁾

Chủ đề của những tác phẩm nghệ thuật đương đại thường phản ánh những vấn đề thời sự của xã hội đương đại theo những cách khác nhau, với mục đích giúp người xem ý thức được về thế giới xung quanh theo quan điểm mà người nghệ sĩ muốn truyền đạt.

(1) Nguồn: artifacts.net

(2) Nguồn: Bảo tàng Nghệ thuật Hiện đại, New York, Hoa Kỳ

(3) Nguồn: Bảo tàng Nghệ thuật Smithsonian, Washington, Hoa Kỳ



THỂ HIỆN

Gợi ý thực hiện phác thảo và thực hành thể hiện về chủ đề *Vấn nạn phá rừng* theo trào lưu nghệ thuật trình diễn.



Bước 1. Tìm ý tưởng và phác thảo thể hiện cụ thể



Bước 2. Lựa chọn vật liệu thể hiện ý tưởng



Bước 3. Tạo hình các phần thể hiện ý tưởng



Bước 4. Sử dụng cơ thể trình diễn theo ý tưởng đã phác thảo

Viết phần giới thiệu:

- Tên sản phẩm mỹ thuật: *Hãy ngừng phá rừng*
- Vật liệu thực hành: bìa, giấy màu,...
- Thông điệp: Rừng cây như những đứa con của mẹ thiên nhiên. Những cây xanh cũng có sự sống nên hãy dừng ngay việc tàn phá rừng để bảo vệ mẹ thiên nhiên, cũng như bảo vệ chính cuộc sống của chúng ta.

Em có biết:

Khi thực hành một dạng thức của trào lưu nghệ thuật đương đại, cần xác định được chủ đề và thông điệp trước khi tìm ý tưởng, vật liệu và hình thức thể hiện. Điều này quan trọng bởi chính định hướng chủ đề sẽ giúp lựa chọn được vật liệu tương ứng và qua đó phần nào truyền tải được thông điệp một cách phù hợp.

Lựa chọn một chủ đề và hình thức thể hiện theo một trào lưu nghệ thuật đương đại yêu thích.



THẢO LUẬN

Trưng bày sản phẩm mỹ thuật và thảo luận:

- Chủ đề và ý tưởng sáng tạo sản phẩm mỹ thuật của bạn là gì?
- Bạn đã thực hiện sản phẩm mỹ thuật theo trào lưu nghệ thuật đương đại nào?
- Theo bạn, sản phẩm mỹ thuật đã thể hiện được đặc điểm sáng tạo của nghệ thuật đương đại chưa? Vì sao?

Sản phẩm mỹ thuật của học sinh



1. Lê Ngọc Lâm, Mai Bá Hùng, Nguyễn Thu Trang (Thái Nguyên), *Khu phố*, sản phẩm mỹ thuật theo trào lưu sắp đặt sản phẩm điêu khắc



2. Minh Kiên, *Tai nạn giao thông*, sản phẩm mỹ thuật thuộc lĩnh vực sắp đặt sản phẩm điêu khắc



VẬN DỤNG

Sưu tầm một số hình ảnh về tác phẩm của trào lưu nghệ thuật đương đại trong nước và trên thế giới.

Bài 4: THIẾT KẾ GIÁ ĐỠ THIẾT BỊ CÔNG NGHỆ

Yêu cầu cần đạt

- Biết được một số kiểu dáng giá đỡ thiết bị công nghệ (điện thoại, máy tính bảng, ...).
- Hình thành ý tưởng trong thiết kế sản phẩm giá đỡ thiết bị công nghệ.
- Vận dụng được kiến thức thiết kế, tạo dáng sản phẩm trong thực hành, sáng tạo giá đỡ thiết bị công nghệ.
- Yêu thích và có ý thức tìm hiểu về lĩnh vực thiết kế để vận dụng vào cuộc sống.



QUAN SÁT

Tìm hiểu một số kiểu dáng giá đỡ thiết bị công nghệ

Gợi ý:

- Kiểu dáng giá đỡ thiết bị công nghệ có đặc điểm gì?
- Giá đỡ thiết bị công nghệ được làm từ vật liệu gì?
- Em thích kiểu dáng giá đỡ thiết bị công nghệ nào? Vì sao?



1. Giá đỡ điện thoại làm từ mắt xích và ốc vít⁽¹⁾



2. Giá đỡ điện thoại làm từ nhựa⁽²⁾



3. Giá đỡ máy tính bảng làm từ gỗ⁽³⁾



4. Giá đỡ máy tính bảng làm từ nhựa⁽⁴⁾

(1), (2), (3), (4) Nguồn: Shutterstock

Tìm hiểu về một số bản vẽ thiết kế kiểu dáng giá đỡ thiết bị công nghệ.

- Quan sát và nhận biết cấu tạo, đặc điểm của sản phẩm thiết kế.
- Em có ý tưởng thiết kế giá đỡ thiết bị công nghệ như thế nào?
- Em sẽ sử dụng vật liệu gì để thực hiện giá đỡ thiết bị công nghệ của mình?

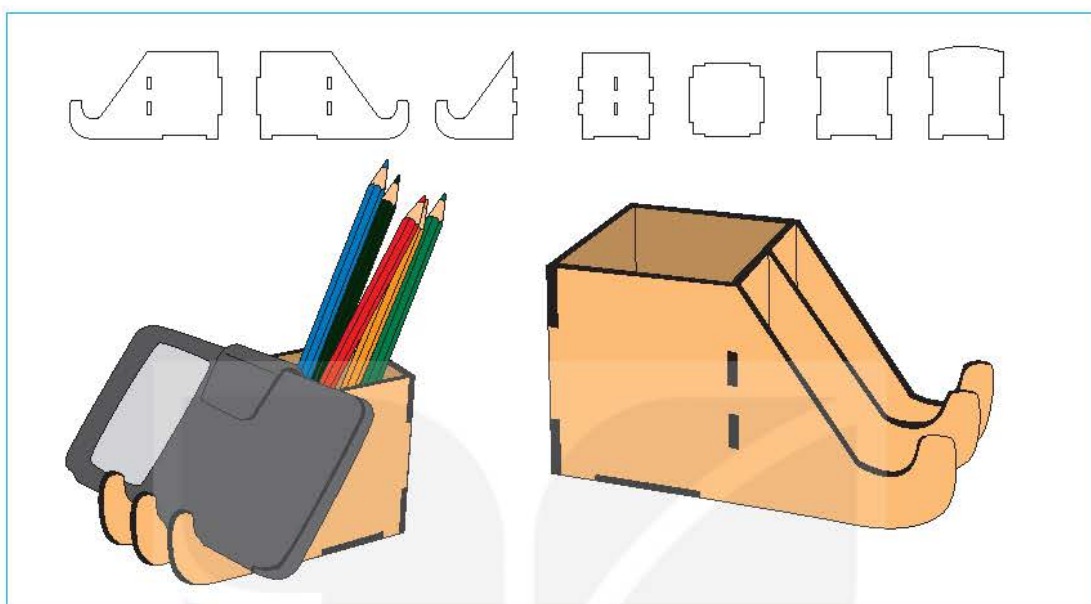

1. Giá để điện thoại kết hợp hộp đựng bút làm từ vật liệu bìa cứng⁽¹⁾

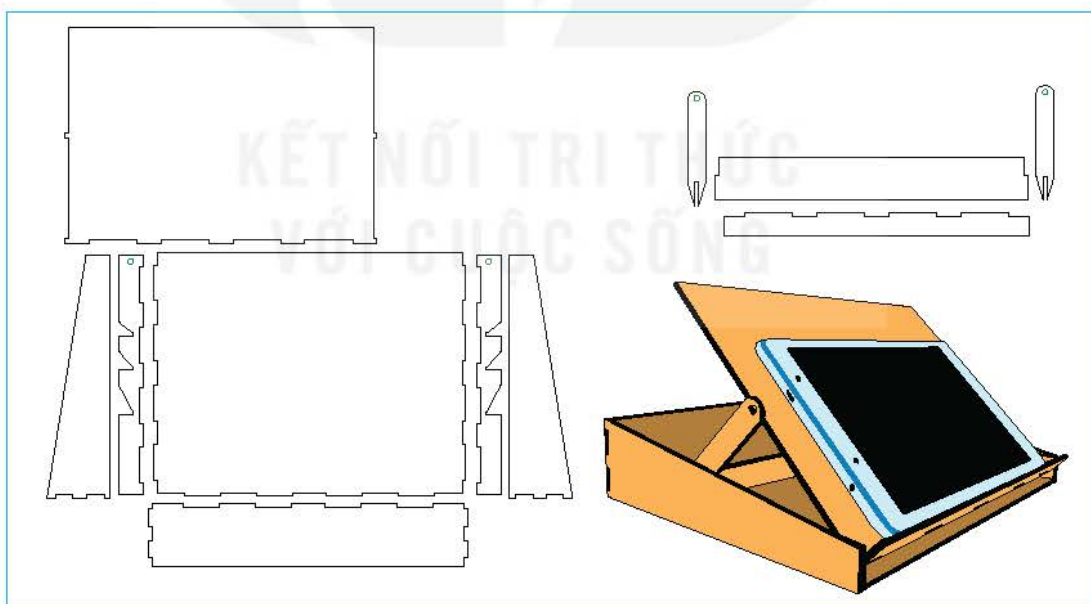

2. Giá để máy tính bảng làm từ vật liệu mi-ca⁽²⁾

Trong thiết kế sản phẩm cần lưu ý đến ba yếu tố cơ bản: ý tưởng, kiểu dáng và màu sắc. Thiết kế kiểu dáng sản phẩm giá đỡ thiết bị công nghệ cần chú ý đến cấu trúc của giá và kích thước của thiết bị công nghệ để chắc chắn cũng như thuận tiện khi sử dụng.

(1), (2) Nguồn: Shutterstock

Gợi ý cách thiết kế một sản phẩm giá đỡ điện thoại từ vật liệu sẵn có.

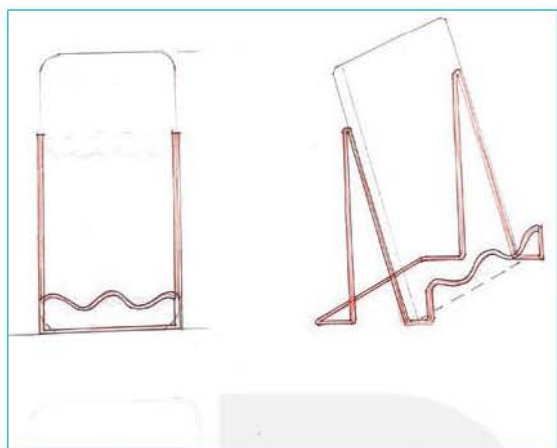

Bước 1. Vẽ phác thảo thể hiện ý tưởng

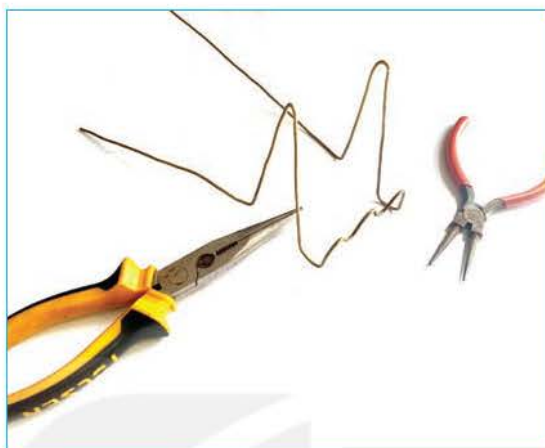

Bước 2. Sử dụng kim để uốn dây đồng tạo dáng sản phẩm



Bước 3. Định hình kiểu dáng sản phẩm bằng dây đồng và dùng dây dù để trang trí

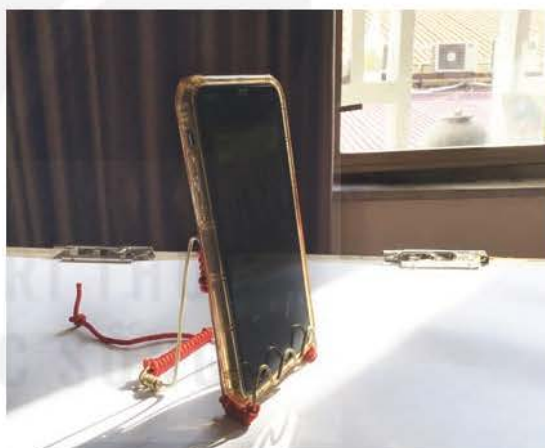

Bước 4: Hoàn thiện sản phẩm

Em có biết:

Các yếu tố cơ bản của lĩnh vực thiết kế công nghiệp như tính công năng, tính thẩm mỹ, sự kết hợp giữa tính mới lạ và tiện dụng,... cần được tìm hiểu và thể hiện cụ thể trong sản phẩm thiết kế để có thể đáp ứng được nhu cầu sử dụng của thời đại mà vẫn giữ được dấu ấn riêng của thiết kế.

Thiết kế một sản phẩm giá đỡ thiết bị công nghệ từ vật liệu sẵn có.



THẢO LUẬN

Trưng bày sản phẩm mỹ thuật và thảo luận theo một số nội dung gợi ý sau:

- Sản phẩm giá đỡ thiết bị công nghệ của bạn được thực hiện từ những vật liệu gì?
- Kiểu dáng thiết kế, tính sáng tạo được thể hiện thế nào trong sản phẩm của bạn?
- Tính thẩm mỹ và công năng sử dụng được thể hiện thế nào trong thiết kế sản phẩm thiết kế của bạn?

Sản phẩm mỹ thuật của học sinh



1. Lê Xuân Thủy, giá đỡ máy tính bảng làm từ vật liệu sẵn có

2. Phạm Huy Du, giá đỡ điện thoại từ vật liệu sẵn có



VẬN DỤNG

Xây dựng dự án học tập thiết kế và thực hiện một số sản phẩm mỹ thuật từ vật liệu sẵn có.

Bài 5: THIẾT KẾ BÌA SÁCH

Yêu cầu cần đạt

- Nhận biết được các thành phần cơ bản của một bìa sách.
- Hiểu được yêu cầu cơ bản về phương pháp thiết kế bìa sách.
- Vận dụng được kiến thức bố cục, màu sắc, nghệ thuật chữ trong thiết kế bìa sách.
- Có hiểu biết và yêu thích lĩnh vực thiết kế bìa sách.



QUAN SÁT

🔍 Tìm hiểu về một số thông tin trong thiết kế bìa sách.

Gợi ý:

- Trên bìa sách có những thông tin gì? Thông tin nào tác động đến thị giác nhất? Vì sao?
- Có những hình thức, thể loại sách nào?
- Em thích hình thức thiết kế bìa sách nào? Vì sao?

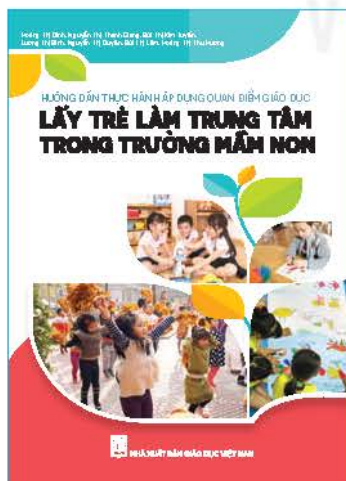

1. Bìa giáo trình⁽¹⁾



2. Bìa truyện thiếu nhi⁽²⁾

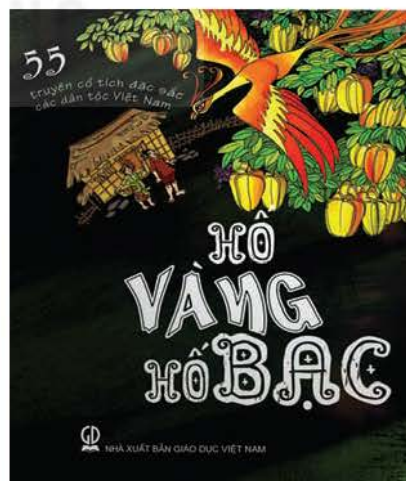

3. Bìa truyện văn học⁽³⁾

(1), (2), (3) Nguồn: Nhà xuất bản Giáo dục Việt Nam

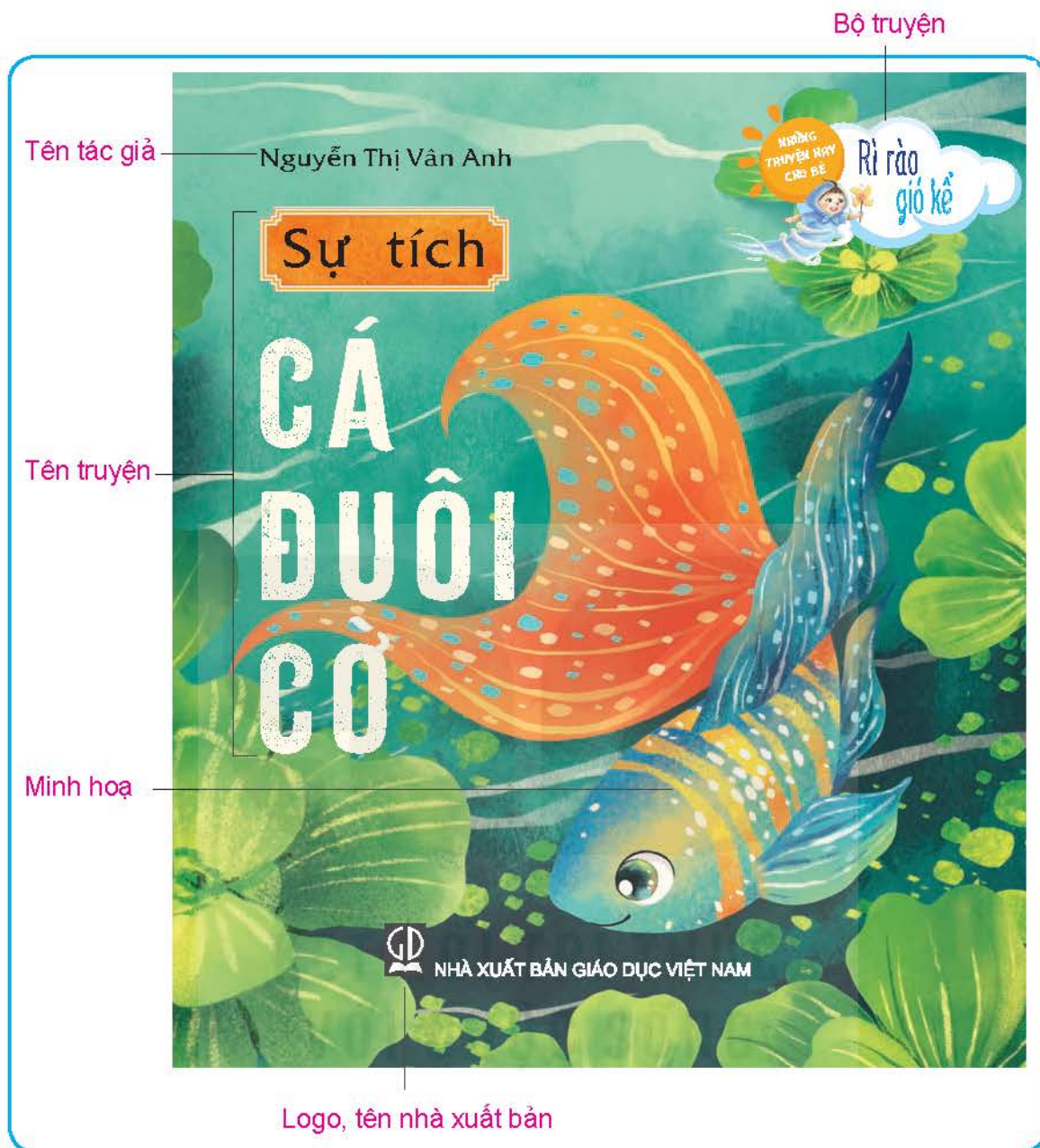

Các thành phần cơ bản của một bìa sách⁽¹⁾

Sách có thể phân loại theo thể loại như: sách Chính trị – pháp luật, sách Khoa học công nghệ, sách Văn học nghệ thuật, sách Giáo trình, sách Thiếu nhi,... Ở mỗi thể loại, thiết kế bìa sách có những đặc điểm riêng, phù hợp với đối tượng sử dụng sách. Bìa sách là điểm nhấn của cuốn sách, có vai trò giới thiệu khái quát nội dung của sách. Bìa sách có thể chỉ có chữ hoặc cả chữ và hình ảnh. Trong thiết kế bìa sách, vẽ tay hay bằng phần mềm đều là việc sáng tạo hình ảnh, sắp xếp bố cục, đường nét, phối hợp màu sắc và chữ để tạo ra sản phẩm hình ảnh cuối cùng.

(1) Nguồn: Nhà xuất bản Giáo dục Việt Nam



THẺ HIỆN

Gợi ý các bước thiết kế bìa sách trên phần mềm thiết kế thông dụng.

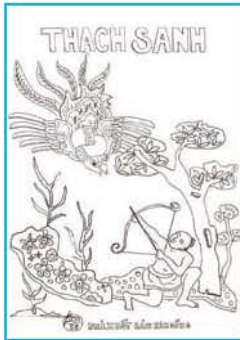

Bước 1. Tìm ý tưởng và vẽ phác thảo

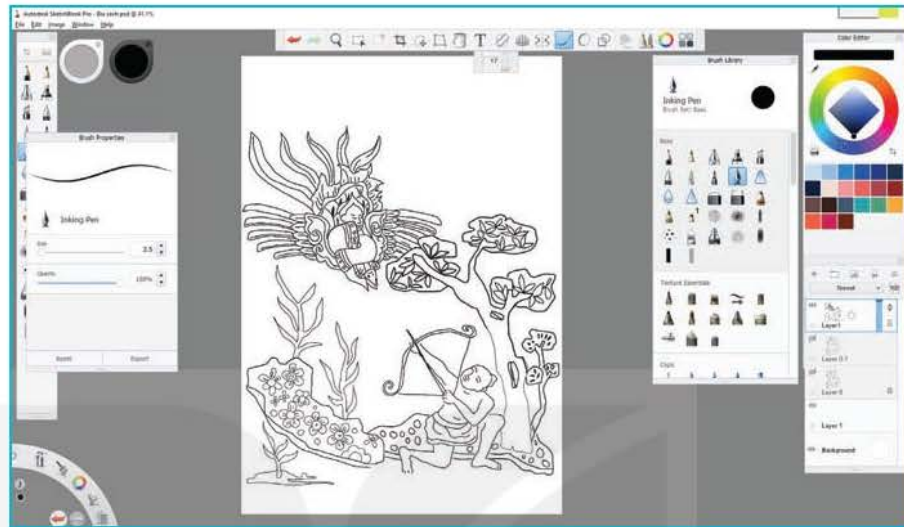

Bước 2. Sử dụng công cụ bút vẽ nét trên phần mềm theo bản phác thảo

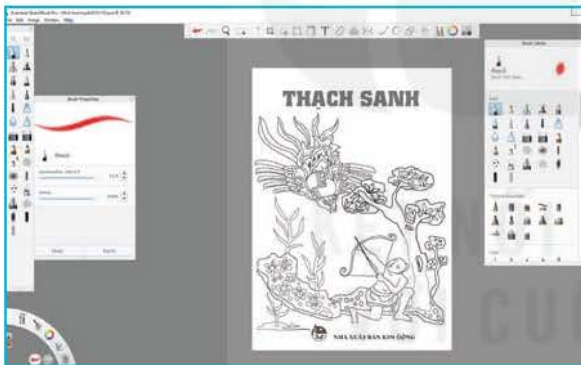

Bước 3. Thiết kế hoặc lựa chọn kiểu chữ và sắp xếp logo, tên nhà xuất bản

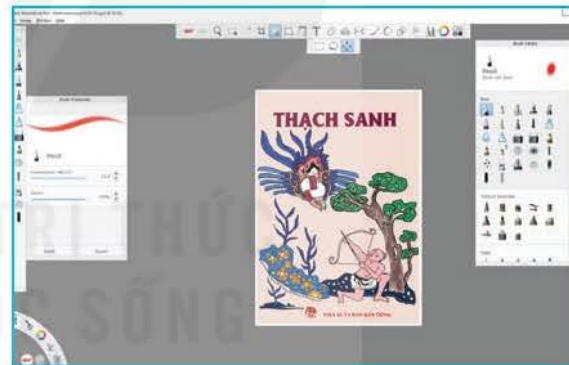

Bước 4. Vẽ màu và hoàn thiện thiết kế bìa sách

Em có biết:

Đối với những người muốn tìm hiểu, làm quen thiết kế trên phần mềm thì có thể chọn cách tự học thiết kế qua các ứng dụng trên điện thoại thông minh, máy tính như Gravit Designer, Vectr, Canva, Raw Therapee, Photo Pospro,...; qua những hướng dẫn trong sách vở; tham gia các khoá học và hướng dẫn miễn phí trên internet, các hội nhóm hoặc kênh chia sẻ hình ảnh, video clip trực tuyến,...

Hãy lựa chọn một tác phẩm văn học và thiết kế bìa sách theo hình thức thể hiện yêu thích.



THẢO LUẬN

Trưng bày sản phẩm thiết kế bìa sách và trao đổi theo nội dung:

- Thiết kế bìa sách của bạn thuộc thể loại nào?
- Bạn đã vận dụng kiến thức bố cục, màu sắc, nghệ thuật chữ như thế nào trong thiết kế bìa sách của mình?
- Bạn cần lưu ý gì trong việc sử dụng phần mềm để thiết kế bìa sách được hiệu quả?

Sản phẩm mỹ thuật của học sinh

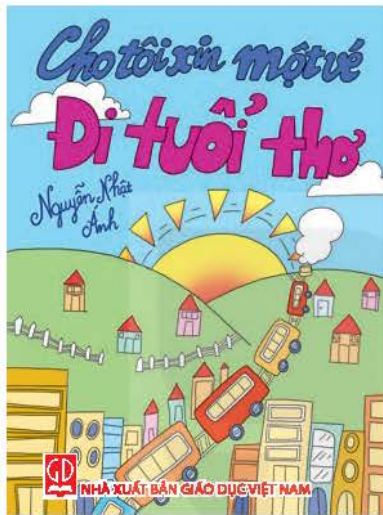

1. Nguyễn Phương Anh (Hà Nội), thiết kế bìa sách bằng phần mềm Paint

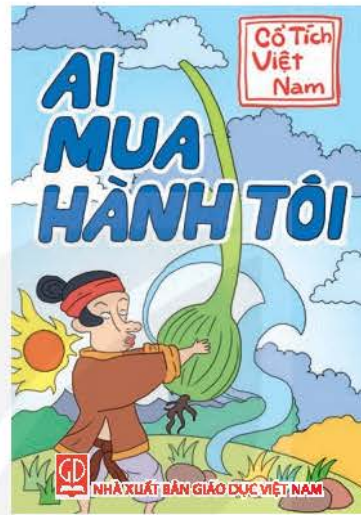

2. Vũ Thành (Sơn La), thiết kế bìa sách bằng phần mềm Paint



3. Lê Minh (Quảng Nam), thiết kế bìa sách bằng vẽ tay



4. Ngô Vũ Oanh (Đồng Tháp), thiết kế bìa sách bằng vẽ tay



VẬN DỤNG

Lập kế hoạch sưu tầm sách có thiết kế bìa đẹp để làm triển lãm trong nhà trường, với mục đích lan toả văn hoá đọc đến với mọi người.

Bài 6: TRANH MINH HOẠ

Yêu cầu cần đạt

- Hiểu được vai trò của tranh minh họa trong thể hiện nội dung sách.
- Biết chuyển thể từ hình tượng văn học sang hình tượng tạo hình trong tranh minh họa.
- Vẽ tranh minh họa thể hiện được nội dung phù hợp thể loại sách.
- Có hiểu biết và yêu thích thể loại tranh minh họa.



QUAN SÁT

Tìm hiểu một số tranh minh họa trong truyện.

Gợi ý:

- Yếu tố tạo hình nào thường được sử dụng chủ yếu trong tranh minh họa?
- Vai trò của tranh minh họa trong cuốn sách là gì?
- Hình tượng tạo hình trong tranh minh họa có đặc điểm gì?



1. Nguyễn Huệ, tranh minh họa trong truyện *Chàng trai làng Phù Ủng*⁽¹⁾



2. Thế Phi, tranh minh họa trong truyện *Con rắn vương*⁽²⁾

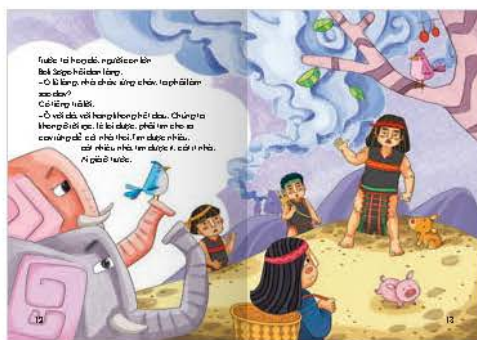

3. Thanh Vân, tranh minh họa trong truyện *Nguồn gốc các dân tộc*⁽³⁾



4. Việt Duy, tranh minh họa trong truyện *Núi biết bay*⁽⁴⁾

(1), (2), (3), (4) Nguồn: Nhà xuất bản Giáo dục Việt Nam

Có hai dạng minh họa chính:

- Hình minh họa có giá trị bổ trợ, giải thích cho nội dung: thường xuất hiện trong truyện ngắn, tiểu thuyết, sách giáo khoa,...



1. Minh họa bài thơ *Ngựa biên phòng*⁽¹⁾

2. Minh họa truyện ngắn *Bét-tô-ven và bản Xô-nát ánh trăng*⁽²⁾

- Tranh minh họa biểu hiện nội dung: chủ yếu là hình, nội dung chữ ngắn gọn súc tích: thường xuất hiện trong sách ngoại ngữ, sách chuyên ngành, truyện tranh,...



3. Minh họa truyện *Thần Sắt*⁽³⁾



4. Minh họa truyện tranh *Chúng tớ được sinh ra và lớn lên như thế nào?*⁽⁴⁾

Hình và tranh minh họa rất đa dạng, từ phong cách minh họa thực tế với đầy đủ các chi tiết đến những hình vẽ rất đơn giản. Điều này phụ thuộc vào nội dung cần minh họa, đối tượng sử dụng và các mục đích khác như: ý tưởng, mục tiêu cần đạt,...

(1), (2), (3), (4) Nguồn: Nhà xuất bản Giáo dục Việt Nam

**Gợi ý các bước tiến hành vẽ tranh minh họa theo truyện cổ tích
Ăn khế trả vàng trên phần mềm thiết kế thông dụng**



Bước 1. Vẽ phác thảo hình trên giấy



Bước 2. Nhập bản vẽ phác thảo vào phần mềm



Bước 3. Vẽ lại nét trên phần mềm theo bản phác thảo



Bước 4. Hoàn thiện phần vẽ nét



Bước 5. Tô màu trên phần mềm



Bước 6. Bổ sung phần chữ và hoàn thiện sản phẩm

Em có biết:

Minh họa sách, báo là một thể loại của lĩnh vực thiết kế đồ họa chủ yếu sử dụng yếu tố nét, hình, mảng. Hoạ sĩ minh họa có thể sử dụng đa dạng các vật liệu như bút sắt, mực nho, màu nước, màu bột,... hay phần mềm để thể hiện.

Đặc điểm tạo hình trong minh họa sách, báo có tính chất ước lệ, khái quát, cô đọng về nội dung. Hình và màu đơn giản có vai trò củng cố làm rõ nội dung sách, báo.

Lựa chọn một phân đoạn trong truyện yêu thích để vẽ tranh minh họa theo hình thức thể hiện phù hợp.



THẢO LUẬN

Trưng bày sản phẩm minh họa sách và thảo luận:

- Cách thức khai thác yếu tố tạo hình thể hiện trong minh họa sách, báo có đặc trưng như thế nào?
- Bạn đã sử dụng dạng minh họa nào để thể hiện nội dung của sách?
- Bạn đã sử dụng phần mềm thiết kế nào để minh họa? Các thao tác chính vẽ minh họa trên phần mềm là gì?

Sản phẩm mỹ thuật của học sinh



1. Hải Phong (Hà Nội), minh họa truyện *Con cáo và chùm nho*, chất liệu màu sáp



2. An Khê (Bắc Ninh), minh họa truyện *Ăn khế trả vàng*, chất liệu màu nước



3. Ngọc Bích (Quảng Ngãi), minh họa truyện *Đế mèn phiêu lưu ký*, thiết kế trên phần mềm Paint

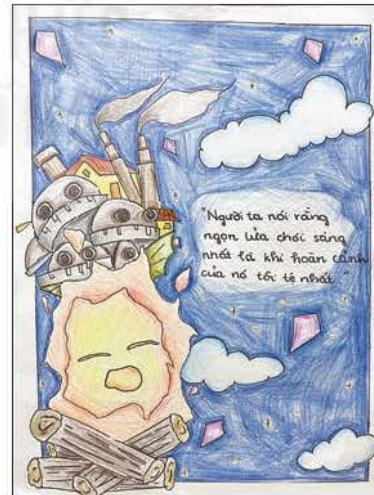

4. Trúc Anh (Bạc Liêu), minh họa truyện *Lâu đài bay của pháp sư Hâu* (Howl's moving castle), chất liệu màu chì



VẬN DỤNG

Sưu tầm tranh minh họa tác phẩm văn học Việt Nam (hoặc nước ngoài) mà em yêu thích.

Bài 7: CẢM HỨNG TRONG SÁNG TÁC HỘI HOẠ

Yêu cầu cần đạt

- Nhận biết được dạng cảm hứng sáng tạo trực tiếp và cảm hứng sáng tạo chủ quan trong sáng tác hội họa.
- Hiểu cách tạo cảm hứng trong thực hành, sáng tạo sản phẩm mỹ thuật 2D.
- Vận dụng được cách tạo cảm hứng để thực hành, sáng tạo sản phẩm mỹ thuật từ thực tiễn cuộc sống.
- Có ý thức rèn luyện, nuôi dưỡng cảm xúc nghệ thuật trước vẻ đẹp thiên nhiên, cuộc sống.



QUAN SÁT

6 Tìm hiểu một số cách thể hiện ý tưởng sáng tạo và tạo cảm hứng trong sáng tác hội họa.

Gợi ý:

- Em phù hợp với cách thể hiện ý tưởng và tạo cảm hứng nào?
- Đối với cách tìm ý tưởng, tạo cảm hứng sáng tạo trực tiếp hay cảm hứng sáng tạo chủ quan, kĩ năng kí hoạ có vai trò như thế nào?



1. Đỗ Thị Ninh, *Làng ven đê*, 1993, tranh sơn mài⁽¹⁾



2. Trần Đình Thọ, *Núi Các Mác*, 1976, tranh lụa⁽²⁾

- **Cảm hứng sáng tạo trực tiếp:** Đứng trước một phong cảnh, vật thể đẹp, thuận lợi cho họa sĩ tạo cảm hứng trong sáng tạo nghệ thuật. Khi đó, họa sĩ có thể kí hoạ để chất lọc hình ảnh nhằm gợi ý cho những sáng tác sau này hay trực họa để tạo nên một tác phẩm ngay tại thực tế.

(1), (2) Nguồn: Bảo tàng Mỹ thuật Việt Nam

- **Cảm hứng sáng tạo chủ quan:**
Trong quá trình tìm tòi, sáng tạo, họa sĩ phát hiện những cách thể hiện mới với đối tượng được tiếp nhận. Điều này giúp họa sĩ phản ánh đối tượng theo cách riêng, phù hợp với nhận thức, năng lực của bản thân.



1. Nguyễn Ngọc Thọ, *Hổ*, 2011, tranh sơn dầu⁽¹⁾



2. Phạm Đỗ Đồng, *Mẹ*, 1995, tranh sơn dầu⁽²⁾

Có nhiều cách tạo cảm hứng trong sáng tác mỹ thuật như quan sát, ghi chép về đẹp của cuộc sống, liên tưởng và xây dựng hình tượng từ những phát hiện qua tư liệu văn bản, hình ảnh,... Căn cứ theo khả năng, sở thích, mỗi người sẽ phù hợp với cách tìm cảm hứng sáng tác và hình thức thể hiện khác nhau.

(1), (2) Nguồn: Bảo tàng Mỹ thuật Việt Nam



THỂ HIỆN

- 👉** Gọi ý cách quan sát trực tiếp và tìm cảm hứng trong thực hành, sáng tạo sản phẩm mỹ thuật 2D.

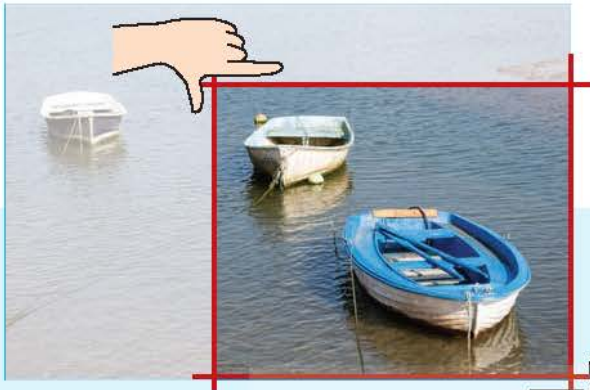

Bước 1. Lựa chọn bố cục khuôn hình (cắt cảnh)

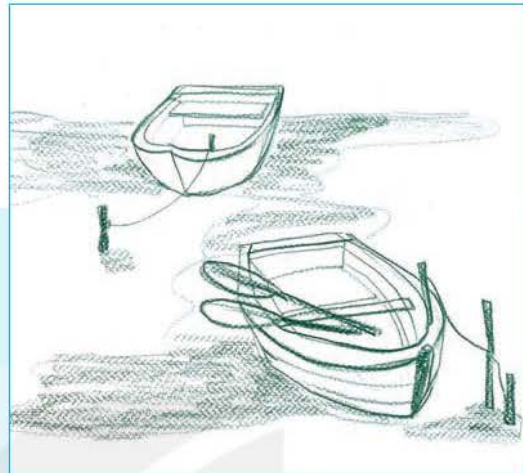

Bước 2. Ghi chép lại hình theo thực tế



Bước 3. Vẽ hình theo ý tưởng xây dựng bố cục và lựa chọn hoà sắc chung



Bước 4. Thể hiện chi tiết và hoàn thiện sản phẩm

Em có biết:

Cảm hứng sáng tạo trong mỹ thuật được xem là động lực bên ngoài khiến nảy ra ý tưởng và sáng tạo tác phẩm/ sản phẩm mỹ thuật theo cách riêng. Có nhiều cách để tìm đến cảm hứng sáng tạo như: vẽ đẹp trong thiên nhiên, tiếp thu ý tưởng sáng tạo từ tác phẩm mỹ thuật của các nghệ sĩ, kinh nghiệm sống của bản thân.

- 👉** Vẽ một bức tranh với chủ đề tự chọn, dựa trên cảm hứng sáng tạo chủ quan.



THẢO LUẬN

Trưng bày sản phẩm mỹ thuật và thảo luận:

- Bạn tìm cảm hứng trong xây dựng bố cục, thực hành sản phẩm mỹ thuật như thế nào?
- Trong những cách tìm kiếm cảm hứng sáng tạo, cách nào phù hợp với bạn? Vì sao?
- Hình ảnh từ thực tiễn đời sống nào được bạn khai thác trong thực hành, sáng tạo sản phẩm mỹ thuật?



1. Ngô Minh Tiệp (Điện Biên), *Phủ xanh đất trồng đồi trọc*, sản phẩm mỹ thuật cắt, dán giấy báo, tạp chí



2. Nguyễn Quỳnh Anh (Lạng Sơn), *Phong cảnh miền núi*, sản phẩm mỹ thuật chất liệu màu bột



3. Lê Vinh Danh (Kon Tum), *Đường về*, sản phẩm mỹ thuật chất liệu màu bột



VẬN DỤNG

Rèn luyện kỹ năng tìm cảm hứng sáng tạo nghệ thuật, hình thành thói quen quan sát, phân tích và ghi chép hình ảnh từ thực tiễn cuộc sống.

Bài 8: THIẾT KẾ HÌNH ẢNH NHẬN DIỆN THƯƠNG HIỆU

Yêu cầu cần đạt

- Phân biệt được tín hiệu nhận biết riêng biệt của thương hiệu trên sản phẩm thiết kế.
- Hiểu được vai trò thiết kế hình ảnh nhận diện thương hiệu trong lĩnh vực thiết kế đồ họa.
- Vận dụng nét đẹp từ thiên nhiên, cuộc sống để tạo nên đặc điểm nhận diện thương hiệu.
- Yêu thích và sử dụng được thông điệp hình ảnh để giới thiệu, truyền thông về sản phẩm.



QUAN SÁT

Yếu tố nhận diện thương hiệu trên sản phẩm thiết kế.

Gợi ý:

- Yếu tố nhận diện thương hiệu thường xuất hiện ở vị trí nào trên sản phẩm?
- Hình ảnh nhận diện thương hiệu thường có đặc điểm gì?



Hình ảnh thương hiệu trên sản phẩm⁽¹⁾

(1) Nguồn: Shutterstock

Hình ảnh nhận diện thương hiệu trên sản phẩm.



Hình ảnh nhận diện thương hiệu trên các ấn phẩm văn phòng lấy ý tưởng từ thiên nhiên⁽¹⁾



Hình ảnh nhận diện thương hiệu lấy tín hiệu nhận biết riêng biệt từ các hình đơn giản⁽²⁾

Hình ảnh nhận diện thương hiệu được thiết kế để áp dụng vào các sản phẩm như: sổ tay, thẻ ra vào công ty, giao diện máy tính, cốc, phong bì,... nhằm thống nhất hệ thống tín hiệu truyền thông thị giác để xác định giá trị nhận biết riêng biệt của công ty, doanh nghiệp.

(1), (2) Nguồn: Shutterstock



THỂ HIỆN

Gợi ý cách thiết kế hình ảnh nhận diện thương hiệu trên sản phẩm.



Bước 1. Tìm ý tưởng từ thiên nhiên, cuộc sống để xây dựng hình ảnh thương hiệu

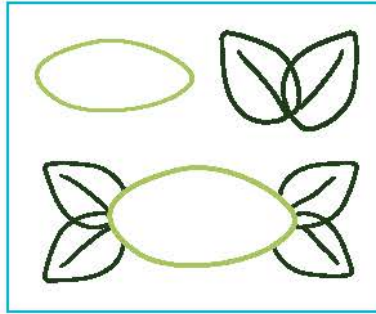

Bước 2. Phác hình và cụ thể hoá các chi tiết



Bước 3. Chọn kiểu chữ, màu cho hình ảnh nhận diện thương hiệu



Bước 4. Áp dụng hình ảnh nhận diện thương hiệu lên sản phẩm để hoàn thiện thiết kế

Em có biết:

Hình ảnh nhận diện thương hiệu là toàn bộ những yếu tố như tên gọi, logo, biểu tượng, màu sắc đại diện, kiểu chữ,... được thiết kế thành một hệ thống nhất quán để giúp nhận diện và phân biệt được một thương hiệu.

Thực tế, doanh nghiệp thường chọn logo làm tín hiệu hình ảnh nhận diện thương hiệu. Logo nhận diện thương hiệu có thể ở dạng chỉ có chữ, chỉ có hình hoặc có cả hình và chữ.

Thiết kế hình ảnh nhận diện của lớp em, lấy cảm hứng từ vẻ đẹp trong thiên nhiên.



THẢO LUẬN

Trưng bày sản phẩm mỹ thuật và thảo luận:

- Sản phẩm thiết kế hình ảnh nhận diện lớp học của bạn lấy cảm hứng từ vẻ đẹp nào trong thiên nhiên?
- Hình ảnh nhận diện lớp học được thiết kế với yếu tố tạo hình nào nổi bật? Vì sao?
- Trong quá trình thiết kế hình ảnh nhận diện thương hiệu lớp học, bạn gặp khó khăn gì và đã khắc phục như thế nào?

Sản phẩm mỹ thuật của học sinh



Hoàng Thị Thanh (Thái Bình), Thiết kế hình ảnh nhận diện thương hiệu lớp 9A2 bằng phần mềm Paint



VẬN DỤNG

Lên ý tưởng thiết kế và trao đổi với bạn về hình ảnh nhận diện trường học của em.

KIỂM TRA, TRUNG BÀY SẢN PHẨM CUỐI HỌC KÌ I

Yêu cầu cần đạt:

- Xây dựng được ý tưởng và phương án trưng bày.
- Thu thập được các tư liệu, hình ảnh,... minh chứng cho nội dung bài học.
- Lựa chọn được vật liệu và dụng cụ để thực hành sản phẩm mỹ thuật theo định hướng của chủ đề.
- Trao đổi về sản phẩm mỹ thuật gắn với nội dung bài học.

Kiểm tra cuối học kì I, lựa chọn một trong các nội dung sau:

1. Một số gợi ý về cách tìm hiểu trào lưu nghệ thuật đương đại trên thế giới

- Đặc điểm và hình thức của một số trào lưu nghệ thuật đương đại.
- Tác giả, tác phẩm tiêu biểu của trào lưu nghệ thuật đương đại trong nước và thế giới.
- Thông điệp, ý nghĩa của tác phẩm trào lưu nghệ thuật đương đại.

2. Một số gợi ý về cách thu thập tư liệu, hình ảnh,... minh chứng cho nội dung bài học

- Tra cứu trên in-tơ-nét.
- Tìm thông tin trong sách, báo, tạp chí trong thư viện nhà trường.
- Lựa chọn nội dung và đặt câu hỏi với thầy cô giáo, chuyên gia liên quan.

3. Một số cách gợi ý về lựa chọn vật liệu và dụng cụ để thực hành sản phẩm mỹ thuật theo định hướng của chủ đề

- Vật liệu sẵn có liên quan đến môn học.
- Vật liệu tái sử dụng.
- Dụng cụ phù hợp với vật liệu và lưu ý an toàn trong quá trình sử dụng.

4. Một số cách gợi ý về tổ chức trưng bày, trao đổi về sản phẩm mỹ thuật gắn với nội dung bài học

- Tổ chức trưng bày sản phẩm mỹ thuật trong cả học kì I (lựa chọn chủ đề – sự kiện – không gian – tiêu chí lựa chọn sản phẩm – số lượng sản phẩm mỹ thuật trưng bày,...).
- Tổ chức viết lời giới thiệu, truyền thông cho buổi trưng bày.
- Phân công nhiệm vụ cho các thành viên tham gia buổi trưng bày.

Bài 9: TỈ LỆ VÀ HÌNH KHỐI CỦA ĐỒ VẬT

Yêu cầu cần đạt

- Nhận biết được cấu trúc, tỉ lệ của đồ vật theo các khối cơ bản.
- Hiểu cách mô phỏng đồ vật từ yếu tố tạo hình (chấm, nét, hình, màu,...) để tạo chất cảm khác nhau trên bề mặt.
- Sáng tạo, thực hiện sản phẩm mỹ thuật mô phỏng được vẽ đẹp nguyên mẫu của đồ vật từ các kĩ năng khác nhau.
- Có ý thức tìm hiểu sự đa dạng từ vẻ đẹp của đồ vật về hình dáng, màu sắc và chất cảm.



QUAN SÁT

🔍 Tìm hiểu cấu trúc của đồ vật được kết hợp từ các khối cơ bản.

Gợi ý:

- Cấu trúc của mẫu vật tương ứng với các dạng khối cơ bản nào?
- Tỉ lệ giữa các phần của đồ vật được thể hiện thế nào?



1. Chiếc lọ



Bản vẽ phân tích cấu trúc chiếc lọ theo các dạng khối cơ bản



2. Bình nước

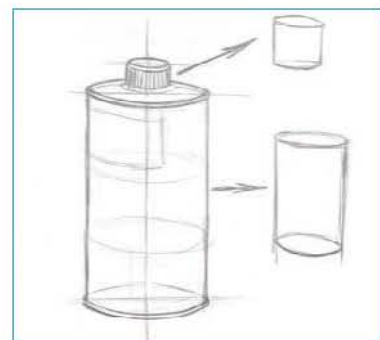

Bản vẽ phân tích cấu trúc bình nước theo các dạng khối cơ bản

Vẻ đẹp của nguyên mẫu được thể hiện thông qua sự hài hoà, cân đối giữa tỉ lệ của các thành phần.

 **Gợi ý cách mô phỏng đồ vật bằng yếu tố chấm và nét.**



* Hình chụp mẫu vật

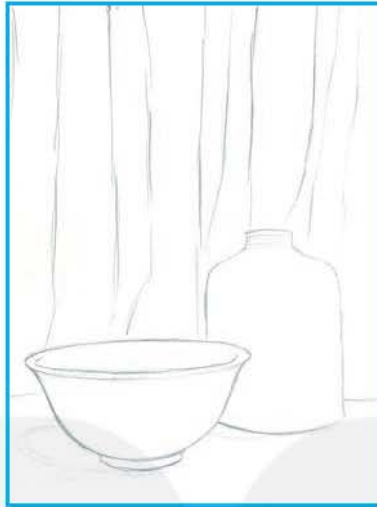

Bước 1. Phác hình

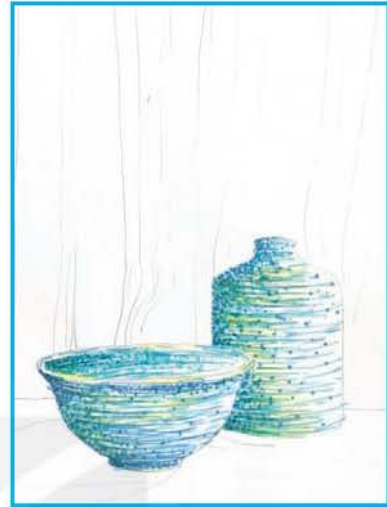

Bước 2. Dùng màu vẽ nét tả khối

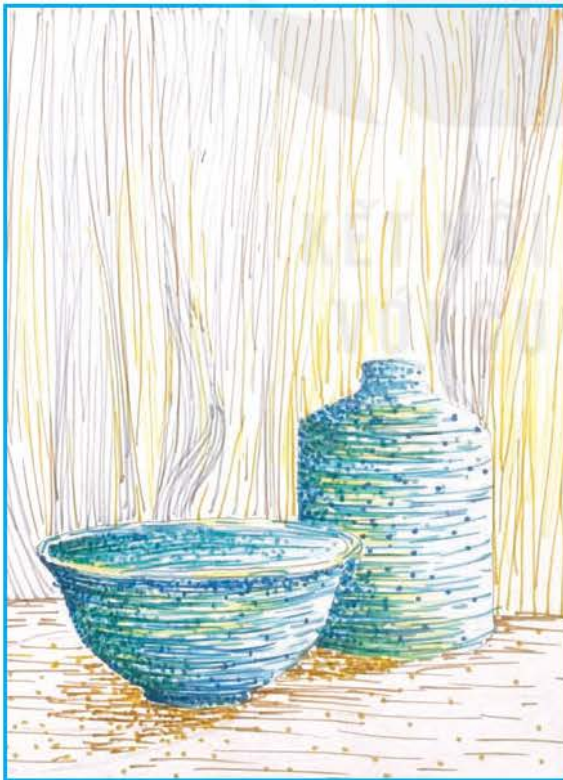

Bước 3. Vẽ màu cho nền

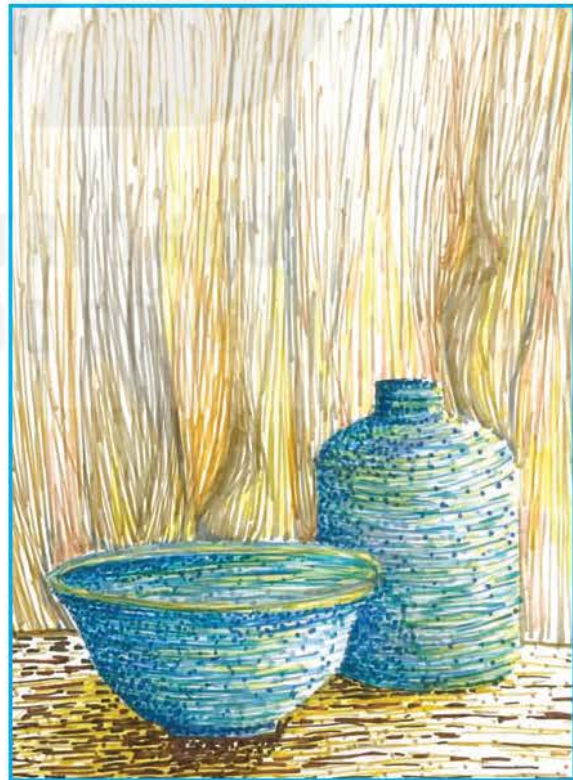

Bước 4. Hoàn thiện sản phẩm

Gợi ý cách mô phỏng đồ vật bằng hình thức đắp nổi với chất liệu đất nặn.



* Hình chụp mẫu vật

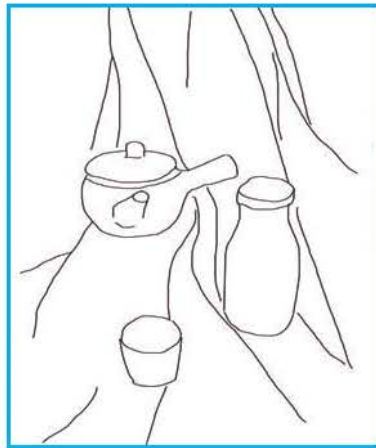

Bước 1. Phác hình xây dựng bố cục



Bước 2. Đắp nổi phần nền



Bước 3. Đắp nổi các chi tiết



Bước 4. Hoàn thiện sản phẩm

Em có biết:

Đồ vật trong cuộc sống thường có cấu trúc từ sự biến đổi của các khối cơ bản. Để thể hiện sự vật theo đúng tỉ lệ, hình khối của nguyên mẫu, bên cạnh việc sử dụng que đo, ta có thể ước lượng bằng mắt để xác định, so sánh tỉ lệ giữa các đồ vật. Từ đó là cơ sở nền tảng xây dựng bố cục và phác hình.

Mô phỏng mẫu đồ vật theo hướng sát với nguyên mẫu về tỉ lệ và hình khối bằng hình thức thể hiện yêu thích.



THẢO LUẬN

Trưng bày sản phẩm và trao đổi:

- Vẽ đẹp nguyên mẫu được thể hiện thế nào trong sản phẩm mỹ thuật của bạn?
- Sản phẩm mỹ thuật của bạn mô phỏng vẽ đẹp nguyên mẫu theo cách nào?
- Tương quan tỉ lệ của vật mẫu mô phỏng trên sản phẩm mỹ thuật của bạn có tạo nên sự hài hoà, cân đối không? Vì sao?

Sản phẩm mỹ thuật của học sinh



1. Lê Minh Hương (Phú Thọ), sản phẩm mỹ thuật từ hình thức cắt, dán



2. Ngô Tấn Minh (Thừa Thiên Huế), bài vẽ từ chất liệu bút mực



3. Phạm Đức Vịnh (Thái Bình), bài vẽ từ chất liệu chì màu



VẬN DỤNG

Lồng khung sản phẩm mỹ thuật đã thực hành và trưng bày, trang trí lớp học hoặc góc học tập của bản thân.

Bài 10: NGUYÊN MẪU TRONG TÁC PHẨM ĐIÊU KHẮC

Yêu cầu cần đạt

- Nhận biết được vẻ đẹp của nguyên mẫu trong tác phẩm điêu khắc.
- Hiểu về cách thể hiện vẻ đẹp của nguyên mẫu trong sản phẩm điêu khắc.
- Mô phỏng được vẻ đẹp của nguyên mẫu trên bình diện kĩ thuật và phong cách.
- Có ý thức tìm hiểu và thưởng thức tác phẩm nghệ thuật.



QUAN SÁT

🔍 Tìm hiểu về đẹp nguyên mẫu trong các tác phẩm tượng tròn và phù điêu.

Gợi ý:

- Bức tượng, phù điêu thể hiện hình ảnh từ nguyên mẫu nào?
- Cấu trúc, chất liệu nào được sử dụng trong bức tượng phù điêu?
- Vẻ đẹp trong bức tượng, phù điêu được thể hiện qua những đặc điểm nào?



1. *Hổ*, 1433, tượng đá ở làng Lê Lợi, tỉnh Thanh Hoá⁽¹⁾



2. *Người giữ ngựa*, phù điêu gỗ ở đình Quang Húc, Ba Vì, Hà Nội⁽²⁾

(1), (2) Nguồn: Bảo tàng Mỹ thuật Việt Nam



1. Lê Liên, *Khi cuộc chiến đã qua*, 2000, tượng đồng⁽¹⁾



2. Phan Xuân Thi, *Năm đất miền Nam*, 1956, tượng đồng⁽²⁾



3. Trần Thiết, *Đường cây đằm đằm*, 1980, phù điêu đá⁽³⁾

Tác phẩm điêu khắc được thể hiện qua các ngôn ngữ tạo hình như: đường nét, không gian và khối. Nguyên mẫu trong các tác phẩm điêu khắc là sự vật, hiện tượng ở cuộc sống, được nhà điêu khắc sao chép hoặc mô phỏng để xây dựng hình tượng nghệ thuật cho tác phẩm.

Các tác phẩm điêu khắc đa dạng trong hình thức diễn đạt, từ quy mô tác phẩm nhỏ độc lập cho đến những tượng đài lớn, kết hợp cả tượng tròn và phù điêu. Vật liệu sử dụng trong điêu khắc đa dạng như: đá, kim loại, gốm sứ, gỗ,...

(1), (2), (3) Nguồn: Bảo tàng Mỹ thuật Việt Nam



THỂ HIỆN

Gợi ý thể hiện vẻ đẹp của phù điêu tĩnh vật bằng chất liệu đất nặn.



Nguyên mẫu

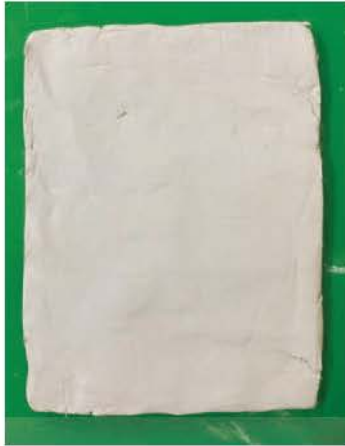

Bước 1. Chuẩn bị đất nặn và tạo nền có độ dày khoảng 1 – 2 cm

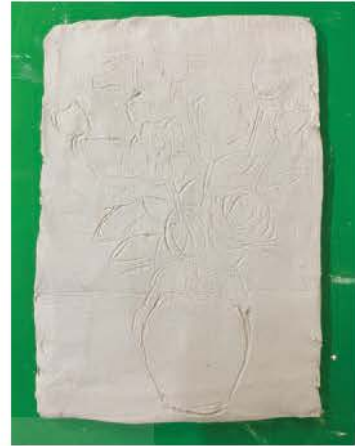

Bước 2. Phác hình bằng cách dùng vật nhọn khắc vào nền



Bước 3. Đẩy sâu chi tiết bằng cách đắp nổi hoặc khoét lõm xuống nền



Bước 4. Hoàn thiện sản phẩm

Em có biết:

Vẻ đẹp của tác phẩm điêu khắc được thể hiện thông qua kết cấu, hình dạng khác nhau của khối trong không gian ba chiều (chiều cao, chiều rộng và chiều sâu) với những chất liệu tạo hình như đất sét, sáp, thạch cao, đá, kim loại,... Hầu hết các nghệ sĩ sẽ sử dụng một vài hoặc tất cả các yếu tố để tạo hình nên tác phẩm điêu khắc như nét, không gian, hình dạng, nhịp điệu, sự lặp lại, tính liên tục, điểm nhấn, sự cân bằng, kết cấu, tỉ lệ,...

Thực hiện một sản phẩm điêu khắc có cấu trúc, tỉ lệ sát với nguyên mẫu theo hình thức yêu thích.



THẢO LUẬN

Trưng bày sản phẩm mỹ thuật và thảo luận:

- Vẻ đẹp nguyên mẫu được bạn thể hiện như thế nào? (Tỉ lệ và cấu trúc giữa nguyên mẫu và sản phẩm mỹ thuật)
- Bạn đã sử dụng những chất liệu tạo hình nào để thể hiện sản phẩm mỹ thuật?
- Yếu tố thẩm mỹ thể hiện thế nào trên sản phẩm của bạn?

Sản phẩm mỹ thuật của học sinh



1. Thạch Anh (Hà Nội), *Chân dung bạn thân*, sản phẩm mỹ thuật từ nhiều chất liệu



2. Thảo Phương (Hà Nội), *Lọ hoa*, sản phẩm mỹ thuật từ đất sét



VẬN DỤNG

Sưu tầm và giới thiệu vẻ đẹp nguyên mẫu trong tác phẩm điêu khắc yêu thích.

Bài 11: VẼ ĐẸP TẠO HÌNH CON RỐI

Yêu cầu cần đạt

- Nhận biết được một số loại hình múa rối.
- Hiểu về cách tạo hình con rối que và rối bóng.
- Thể hiện tạo hình rối que hoặc rối bóng theo kịch bản yêu thích.
- Yêu thích và có ý thức bảo tồn văn hoá truyền thống của dân tộc trong đời sống đương đại.



QUAN SÁT

6 Tìm hiểu một số loại hình của nghệ thuật múa rối.

Gợi ý:

- Sự giống và khác nhau giữa các loại hình múa rối như thế nào?
- Vẻ đẹp đặc trưng của từng loại hình múa rối được thể hiện qua yếu tố nào?



1. Múa rối bóng⁽¹⁾



2. Múa rối tay⁽²⁾

Nghệ thuật múa rối bao gồm việc chế tạo và điều khiển các con rối để sử dụng trong một số loại hình biểu diễn sân khấu. Con rối là một hình tượng con người, động vật,... là đối tượng chính trong một số loại hình của nghệ thuật múa rối như: rối bóng, rối que, rối nước,... Sự khác nhau giữa các loại hình múa rối thể hiện rõ nhất ở các phương diện: tạo hình con rối, không gian biểu diễn và kĩ thuật trình diễn.

(1), (2) Nguồn: Shutterstock



THỂ HIỆN

Gợi ý tiến hành tạo hình con rối và biểu diễn một vở kịch rối que.

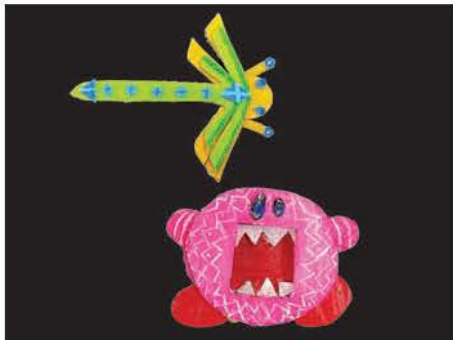

Bước 1. Tạo hình con rối



Bước 2. Gắn con rối vào que



Bước 3. Tạo bối cảnh



Bước 4. Sắp xếp con rối vào bối cảnh và hoàn thiện sản phẩm

Gợi ý cách tạo hình con rối và biểu diễn một vở kịch múa rối bóng.

Bước 1. Xây dựng kịch bản, phân chia nhiệm vụ cho thành viên trong nhóm

- Người dẫn chuyện
- Bối cảnh
- Lời thoại nhân vật



Bước 2. Chuẩn bị nguyên vật liệu

Bước 3. Tạo hình nhân vật và bối cảnh



Bước 4. Sắp xếp hình rối trên màn chiếu theo các phân cảnh

Em có biết:

Phần tạo hình con rối được thiết kế phù hợp với kịch bản hay đặc trưng của loại hình múa rối. Về cơ bản, tạo hình của rối que và rối bóng không khác nhau nhiều nhưng điểm khác biệt giữa 2 loại hình rối này chính là kĩ thuật trình diễn khi con rối que xuất hiện trước phong và con rối bóng xuất hiện sau màn chiếu.

Tạo hình con rối theo kịch bản yêu thích.



THẢO LUẬN

Trưng bày sản phẩm mỹ thuật và thảo luận:

- Cách tạo hình nhân vật rối của bạn là gì?
- Vật liệu sử dụng trong tạo hình con rối là gì?
- Các bước tiến hành làm con rối gặp khó khăn, thuận lợi gì? Nếu có khó khăn, bạn đã khắc phục những khó khăn đó như thế nào?

Sản phẩm mỹ thuật của học sinh



1. Hà Linh(Hà Nội), *Xa-mu-rai* (Samurai), con rối que



2. Anh Minh (Hoà Bình), *Con cá*, con rối que



3. Lê Huy – Minh Trí – Ngô Sâm (Nghệ An), *Nhân vật trong vở rối bóng “Nàng tiên cá”*, rối bóng



VẬN DỤNG

Trình diễn một vở kịch trên cơ sở nhân vật rối đã thực hiện.

Bài 12: TẠO HÌNH NHÂN VẬT MÚA RỐI NƯỚC

Yêu cầu cần đạt

- Nhận biết được vẻ đẹp tạo hình của nghệ thuật múa rối nước ở Việt Nam.
- Hiểu được về đặc điểm tạo hình của nhân vật múa rối nước.
- Vận dụng, khai thác vẻ đẹp tạo hình của nhân vật rối nước trong thực hành, sáng tạo sản phẩm mỹ thuật.
- Có ý thức tìm hiểu, tự hào về loại hình nghệ thuật múa rối nước độc đáo của dân tộc.



QUAN SÁT

Tìm hiểu về tạo hình nhân vật múa rối nước.

Gợi ý:

- Loại hình nghệ thuật múa rối nước thường diễn ra trong không gian, bối cảnh như thế nào?
- Hãy nêu những đặc trưng tạo hình nhân vật trong nghệ thuật múa rối nước.
- Nhân vật rối trong nghệ thuật múa rối nước thường được làm bằng vật liệu gì?



Một hoạt cảnh trong chương trình múa rối nước⁽¹⁾

(1) Nguồn: Shutterstock



1. Nhân vật cô tiên, chú tễu trong nghệ thuật múa rối nước⁽¹⁾



2. Nhân vật rối trong nghệ thuật múa rối nước⁽²⁾



3. Nhân vật vua, quan và lính trong múa rối nước⁽³⁾

Trong nghệ thuật múa rối nước, con rối được làm bằng gỗ có phần thân nổi lên mặt nước để biểu diễn, còn phần đế là chìm dưới mặt nước giữ cho rối nổi bên trên và là nơi lắp hệ thống điều khiển cho con rối cử động. Tạo hình của con rối thường ngộ nghĩnh và mang tính cách điệu cao theo truyền thống tạc tượng dân gian. Màu sắc con rối thường có màu rực rỡ. Sân khấu trong nghệ thuật múa rối nước được gọi là nhà rối hay thủy đình và dùng mặt nước để trình diễn những con rối, phía sau có màn che, xung quanh trang trí cờ, quạt, voi, long, ... Diễn viên đứng sau màn phông điều khiển con rối.

(1), (2), (3) Nguồn: Shutterstock



THỂ HIỆN

Gợi ý khai thác vẻ đẹp tạo hình nhân vật rối nước thể hiện sản phẩm mỹ thuật 3D



Bước 1. Phác hình nhân vật và bối cảnh



Bước 2. Cắt rời hình



Bước 3. Vẽ màu và dựng bối cảnh



Bước 4. Hoàn thiện sản phẩm

Em có biết:

Múa rối nước là một loại hình nghệ thuật sân khấu dân gian truyền thống, xuất hiện từ nền văn hoá lúa nước. Từ một nghệ thuật mang yếu tố dân gian, múa rối nước đã trở thành một nghệ thuật truyền thống và là một sáng tạo độc đáo, đặc trưng của Việt Nam.

Múa rối có ở nhiều quốc gia trên thế giới, nhưng múa rối nước thì chỉ duy nhất có ở Việt Nam.



Tạo hình nhân vật trong múa rối nước⁽¹⁾

Tạo hình nhân vật rối nước theo hình thức thể hiện yêu thích.

(1) Nguồn: Shutterstock



THẢO LUẬN

Trưng bày sản phẩm mỹ thuật và thảo luận:

- Vẽ đẹp tạo hình nhân vật nào trong nghệ thuật múa rối nước được thể hiện trong sản phẩm mỹ thuật của bạn?
- Bạn đã sử dụng vật liệu nào để tạo hình nhân vật múa rối nước?
- Trong quá trình thực hiện tạo hình nhân vật múa rối nước, bạn gặp những khó khăn gì và khắc phục như thế nào?

Sản phẩm mỹ thuật của học sinh



1. Hồng Nhung (Hà Nội), *Chú tễu*, sản phẩm mỹ thuật từ màu nước



2. Khánh Thư (Thái Bình), *Điệu múa vui*, sản phẩm mỹ thuật từ bìa



3. Minh Khanh (Nam Định), *Cô tiên*, sản phẩm mỹ thuật từ bìa

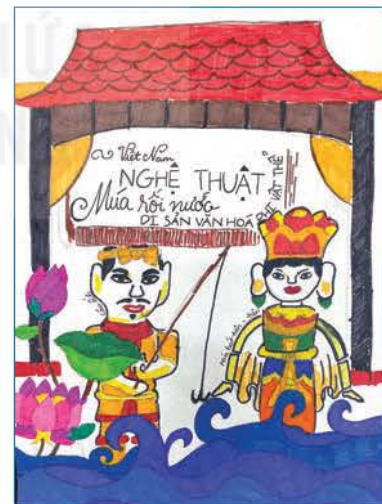

4. Bảo Trâm (Hà Nội), *Rối nước*, sản phẩm mỹ thuật từ màu nước



VẬN DỤNG

Sưu tầm và giới thiệu về đẹp tạo hình của nhân vật rối nước với người thân, bạn bè.

Bài 13: KHUYNH HƯỚNG SÁNG TÁC MĨ THUẬT

Yêu cầu cần đạt

- Biết đến một số khuynh hướng sáng tác trong thời kì đương đại ở Việt Nam.
- Hiểu về sự đa dạng trong khuynh hướng sáng tác của mỹ thuật đương đại Việt Nam.
- Thực hành, sáng tạo được sản phẩm mỹ thuật theo khuynh hướng sáng tác yêu thích.
- Nâng cao thị hiếu thẩm mĩ trong và có ý thức tìm hiểu về một khuynh hướng sáng tác mỹ thuật.



QUAN SÁT

Một số khuynh hướng sáng tác mỹ thuật đương đại.

- Khuynh hướng kết hợp giữa truyền thống và hiện đại



Hoạ sĩ Nguyễn Tư Nghiêm luôn thay đổi cách vẽ, tạo sự mới lạ trong các sáng tác của mình. Trong tác phẩm mỹ thuật 12 con giáp, ông đã có sự kết hợp giữa truyền thống dân tộc trong khai thác đề tài và lối tạo hình hiện đại theo sự cảm thụ, thẩm mĩ của thời đại.

Nguyễn Tư Nghiêm, 12 con giáp, 2003, tranh sơn mài⁽¹⁾

(1) Nguồn: Thu Giang

– Khuynh hướng tìm tòi, thể nghiệm hình thức diễn đạt mới



Với thông điệp “Hãy gìn giữ bảo tồn và trân trọng những di sản văn hoá”, nghệ sĩ Vương Văn Thọ đã làm những mô hình cổng làng trong phố, sau đó đổ com-po-sit trong suốt lên những mô hình đó. Điều này giúp cho người xem không chỉ chiêm ngưỡng những tác phẩm hoá thạch, mà còn “đánh thức” trong lòng mọi người tình yêu và sự tiếc nuối khi những di sản ngày càng bị mai một đi.

1. Vương Văn Thọ, *Làng trong phố*, 2011, tác phẩm nghệ thuật sắp đặt trưng bày tại Bảo tàng Mỹ thuật Việt Nam⁽¹⁾

– Khuynh hướng quan tâm đến những điều bình dị của cuộc sống



2. Phạm Bình Chương, *Phố Hàng Trống*, 2013, tranh sơn dầu⁽²⁾

Trong tác phẩm của mình, họa sĩ muốn lưu giữ những khoảnh khắc giao thời quý giá của quá khứ và hiện tại. Đó là những vết tích còn nung lại của một ngôi nhà cổ vừa bị phá dỡ, điều khó tránh khỏi trong giai đoạn phát triển đô thị. Họa sĩ mong muốn công chúng có thể hiểu được ý nghĩa của tác phẩm ngay lập tức, bằng cách tạo một hiện thực sống động, giống như bức ảnh có độ phân giải cao về màu sắc, độ chính xác và chi tiết,...

Trong thời kì đương đại, mỹ thuật Việt Nam tiếp thu nhiều khuynh hướng sáng tác đáp ứng nhu cầu thẩm mỹ và hội nhập với thế giới cũng như tạo nên những phong cách riêng của nghệ sĩ Việt Nam.

(1), (2) Nguồn: Bảo tàng Mỹ thuật Việt Nam



THỂ HIỆN

- Gợi ý cách thực hiện sản phẩm mỹ thuật theo hình thức thể hiện mới trong thực hành, sáng tạo.**



Bước 1. Hình thành ý tưởng và xây dựng bố cục tổng thể



Bước 2. Lựa chọn vật liệu và thể hiện các chi tiết



Bước 3. Tạo nền và gắn các chi tiết theo bố cục đã xây dựng



Bước 4. Hoàn thiện sản phẩm

Em có biết:

Khuynh hướng sáng tác trong mỹ thuật được dùng để chỉ việc lựa chọn phương tiện, kĩ thuật, chất liệu tạo hình nhằm thể hiện cái đẹp trong sáng tác.

- Thực hiện một sản phẩm mỹ thuật thể hiện một khuynh hướng sáng tác yêu thích.**



THẢO LUẬN

Trưng bày sản phẩm mỹ thuật và thảo luận:

- Sản phẩm mỹ thuật của bạn thể hiện khuynh hướng nghệ thuật nào?
- Em thấy vẽ đẹp trong sản phẩm mỹ thuật của bạn được thể hiện ở những yếu tố tạo hình nào?
- Hãy giới thiệu những điều thú vị trong sáng tạo của bạn với bạn bè, thầy cô và người thân.
- Trong quá trình thực hành, sáng tạo sản phẩm mỹ thuật, bạn đã lựa chọn khuynh hướng sáng tác nào? Vì sao?

Sản phẩm mỹ thuật của học sinh



1. Phạm Duy (Hà Nội), *Những con cá*, sản phẩm mỹ thuật từ màu a-cò-ry-líc

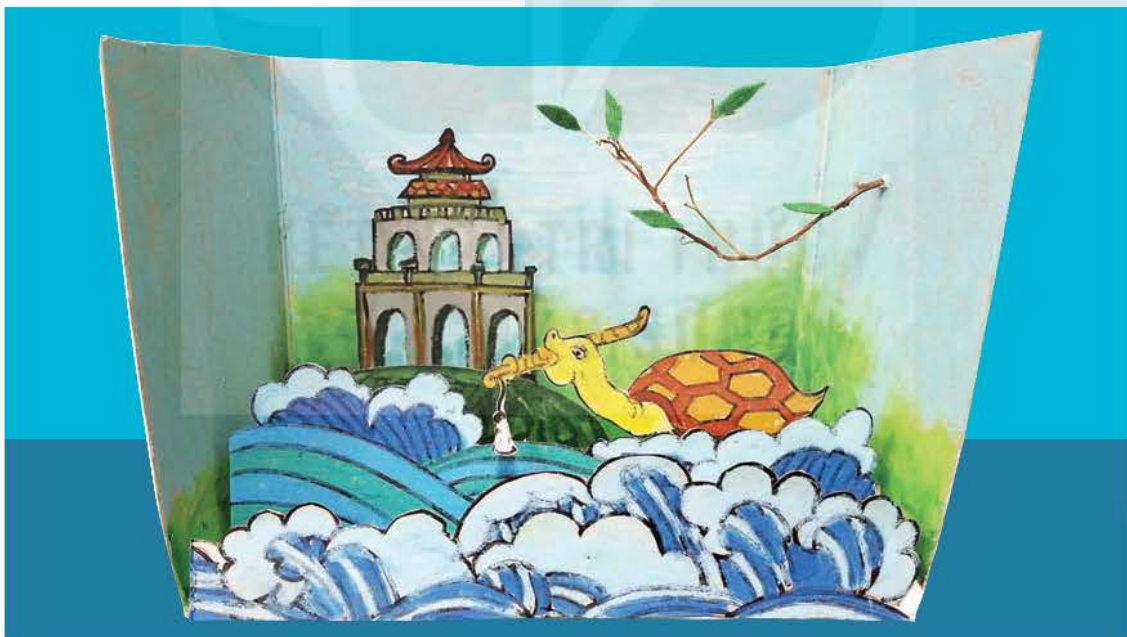

2. Nguyễn Văn Nguyên (Nghệ An), *Truyền thuyết Hồ Gươm*, sản phẩm mỹ thuật kết hợp nhiều chất liệu



VẬN DỤNG

Giới thiệu về một số khuynh hướng sáng tác mình yêu thích.

Gợi ý: Tác giả/ tác phẩm, đặc điểm tạo hình, cảm nhận của bản thân.

Bài 14: THIẾT KẾ SẢN PHẨM ĐỒ GIA DỤNG TỪ VẬT LIỆU ĐÃ QUA SỬ DỤNG

Yêu cầu cần đạt

- Nhận biết được lĩnh vực thiết kế đồ gia dụng từ vật liệu đã qua sử dụng.
- Hiểu cách thiết kế đồ gia dụng đảm bảo sự hài hoà giữa tính công năng và thẩm mỹ.
- Vận dụng kiến thức, kĩ năng tạo hình để thiết kế và trang trí một sản phẩm đồ gia dụng từ vật liệu đã qua sử dụng phù hợp với công năng sử dụng.
- Nhận định, phân tích được sự hài hoà giữa sản phẩm, tác phẩm và môi trường xung quanh.



QUAN SÁT

Tìm hiểu về đồ gia dụng được làm từ vật liệu đã qua sử dụng.

- Kiểu dáng, công năng đồ gia dụng từ vật liệu đã qua sử dụng có đặc điểm gì?
- Vật liệu đã qua sử dụng nào thường được sử dụng trong thiết kế sản phẩm?
- Hãy cho biết vì sao thiết kế đồ gia dụng từ vật liệu đã qua sử dụng được đề cao trong đời sống đương đại.



Bàn, ghế làm từ lốp xe và vật liệu đã qua sử dụng⁽¹⁾

(1) Nguồn: Shutterstock



1. Hộp đựng làm từ vỏ hộp thiếc⁽¹⁾



2. Chậu cây làm từ chai nhựa tái chế⁽²⁾



3. Chao đèn ngoài sân được làm từ chai nhựa tái chế⁽³⁾

Thiết kế đồ gia dụng trong thời kì đương đại hướng đến tính hiệu quả, sự tiện lợi và thân thiện với môi trường, phù hợp những tiến bộ trong công nghệ và nhận thức ngày càng tăng về tầm quan trọng của tính bền vững.

Việc sử dụng vật liệu tái chế trong thiết kế nói chung và thiết kế sản phẩm đồ gia dụng nói riêng giúp giảm chất thải ra môi trường và việc khai thác tài nguyên thiên nhiên quá mức. Từ đó, góp phần giảm thiểu tác động tiêu cực đến môi trường sống.

(1), (2), (3) Nguồn: Shutterstock



THỂ HIỆN

Gợi ý cách thiết kế ghế từ vật liệu xốp và vải.

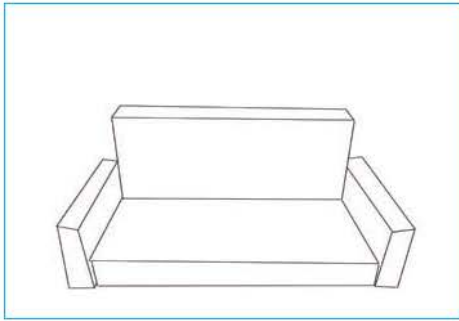

Bước 1. Vẽ mẫu sản phẩm theo ý tưởng



Bước 2. Lựa chọn và gia công vật liệu theo các chi tiết của sản phẩm



Bước 3. Thực hiện dựng mẫu phần khung và dùng vải bọc sản phẩm



Bước 4. Hoàn thiện sản phẩm

Em có biết:

Xu hướng thẩm mỹ trong lĩnh vực thiết kế đương đại thường cân bằng giữa các đường nét đơn giản, sắc nét, linh hoạt với đường thẳng và đường cong nhẹ, hạn chế sử dụng nhiều đường diềm, các chi tiết phức tạp. Việc sử dụng vật liệu đã qua sử dụng đang là xu hướng trong thiết kế đồ gia dụng bởi điều này tạo nên những sản phẩm hữu ích, cũng như góp phần tiết kiệm tài nguyên, bảo vệ môi trường sống.

Thiết kế kiểu dáng và trang trí một đồ gia dụng từ vật liệu đã qua sử dụng.



THẢO LUẬN

Trưng bày sản phẩm mỹ thuật và thảo luận:

- Bạn thực hiện thiết kế, tạo dáng sản phẩm đồ gia dụng từ vật liệu đã qua sử dụng nào?
- Sản phẩm có kiểu dáng, trang trí như thế nào?
- Sự hài hoà giữa công năng sử dụng của sản phẩm và tính thẩm mỹ được thể hiện thế nào trên sản phẩm thiết kế của bạn?

Sản phẩm mỹ thuật của học sinh



1. Lê Minh (Bến Tre), *Hộp đựng dụng cụ học tập*, sản phẩm mỹ thuật từ giấy bìa

2. Ngô Tâm (Hà Giang), *Lọ hoa*, sản phẩm mỹ thuật từ chai nhựa đã qua sử dụng



VẬN DỤNG

Sử dụng sản phẩm đồ gia dụng từ vật liệu đã qua sử dụng phù hợp với không gian và công năng sử dụng trong gia đình.

Bài 15: NGÀNH, NGHỀ LIÊN QUAN ĐẾN MĨ THUẬT ỨNG DỤNG

Yêu cầu cần đạt

- Hiểu được vai trò của mỹ thuật ứng dụng trong đời sống văn hoá xã hội.
- Liệt kê được một số ngành, nghề liên quan đến mỹ thuật ứng dụng.
- Viết được một bài luận hoặc làm một đoạn video clip,... giới thiệu ngành, nghề liên quan đến mỹ thuật ứng dụng.
- Có ý thức tìm hiểu công việc liên quan đến lĩnh vực mỹ thuật ứng dụng phù hợp với năng lực bản thân.



QUAN SÁT

1 Hình ảnh liên quan đến công việc thuộc lĩnh vực mỹ thuật ứng dụng.

- Em đã biết đến những công việc nào liên quan đến ngành, nghề thuộc lĩnh vực mỹ thuật ứng dụng?
- Với năng lực của mình, em có xu hướng phù hợp với ngành, nghề nào thuộc lĩnh vực mỹ thuật ứng dụng?



1. Kiến trúc sư⁽¹⁾



2. Nhà thiết kế mỹ thuật đa phương tiện⁽²⁾

(1), (2) Nguồn: Shutterstock



1. Hoạ sĩ thiết kế phim hoạt hình⁽¹⁾



2. Nhiếp ảnh gia⁽²⁾



3. Hoạ sĩ tạo dựng bối cảnh sân khấu⁽³⁾



4. Nhà thiết kế thời trang⁽⁴⁾



5. Nhà thiết kế đồ hoạ⁽⁵⁾



6. Nhà thiết kế công nghiệp⁽⁶⁾

Ngành, nghề liên quan đến mỹ thuật ứng dụng phát triển rất đa dạng, với nhiều công việc hữu ích trong đời sống xã hội như thiết kế nội thất nhà ở, văn phòng; thiết kế thời trang; thiết kế trò chơi điện tử (game), hoạt hình, phim ảnh,... Nhiều lĩnh vực trong thiết kế mỹ thuật đa phương tiện như nhiếp ảnh, video clip, thiết kế giao diện website hay thiết kế đồ hoạ động (Motion graphic design), thiết kế bền vững (Sustainable design),... tạo nên sự hấp dẫn, thoải sức sáng tạo, có cơ hội khẳng định bản thân cũng như có thêm nhiều sự hợp tác trong công việc, cơ hội phát triển năng lực bản thân với các công ty đa quốc gia.

(1), (4), (5), (6) Nguồn: Shutterstock
(2), (3) Nguồn: Nguyễn Tuấn Anh

Cách giới thiệu về ngành, nghề mĩ thuật ứng dụng.

Gợi ý:

Bước 1: Lựa chọn ngành, nghề có liên quan đến mĩ thuật ứng dụng.

Bước 2: Chọn và sắp xếp hình ảnh để thể hiện nội dung.

Bước 3: Viết lời giới thiệu về đặc điểm của ngành, nghề mĩ thuật ứng dụng (cơ sở đào tạo, hoạt động đặc trưng, sản phẩm, nhu cầu xã hội đối với công việc về lĩnh vực này,...)

Bước 4: Trao đổi trong nhóm và hoàn thiện bài giới thiệu.

Lưu ý: Căn cứ vào điều kiện thực tế để lựa chọn hình thức trình bày phù hợp như: PowerPoint, sơ đồ tư duy, video clip,...



Trích đoạn phần trình chiếu giới thiệu về ngành, nghề mĩ thuật ứng dụng trên phần mềm PowerPoint

Em có biết:

Lĩnh vực mĩ thuật ứng dụng có những ngành học hướng đến sử dụng kiến thức mĩ thuật chuyên biệt theo hướng thực hành như thiết kế đồ họa, thiết kế công nghiệp, thiết kế thời trang, thiết kế mĩ thuật đa phương tiện, thiết kế mĩ thuật số,... Cùng với đó, kiến thức và kĩ năng trong lĩnh vực mĩ thuật ứng dụng cũng rất cần thiết trong một số ngành liên quan khác như thiết kế mĩ thuật sân khấu, điện ảnh; thiết kế nội thất; kiến trúc,...

Lựa chọn ngành, nghề mĩ thuật ứng dụng yêu thích và thực hiện thuyết trình theo nhóm (trình chiếu, sơ đồ tư duy, video clip) để giới thiệu.



THẢO LUẬN

Trình bày sản phẩm mỹ thuật theo nhóm đã thực hiện và trả lời những câu hỏi sau:

- Phần giới thiệu của nhóm bạn thực hiện bằng hình thức nào?
- Trong phần giới thiệu về ngành, nghề mỹ thuật ứng dụng, em thích phần trình bày của nhóm nào nhất? Vì sao?
- Việc áp dụng khoa học kĩ thuật trong phần trình bày, có hiệu quả thế nào?

Sản phẩm mỹ thuật của học sinh



1. Lâm Bình (Đà Nẵng), Sơ đồ tư duy về lĩnh vực mỹ thuật ứng dụng từ chất liệu màu nước



2. Lê Khánh (Quảng Nam), Sơ đồ tư duy về lĩnh vực mỹ thuật ứng dụng thiết kế bằng phần mềm Paint



VẬN DỤNG

Viết bài luận ngắn giới thiệu sự đa dạng và ý nghĩa của ngành, nghề thuộc lĩnh vực mỹ thuật ứng dụng trong đời sống xã hội.

Bài 16: ĐẶC TRƯNG CỦA NGÀNH, NGHỀ LIÊN QUAN ĐẾN MĨ THUẬT ỨNG DỤNG

Yêu cầu cần đạt

- Nêu được yếu tố đặc trưng của một số ngành, nghề liên quan đến lĩnh vực mỹ thuật ứng dụng.
- Lên được ý tưởng và thực hiện bản vẽ thiết kế sản phẩm mỹ thuật ứng dụng.
- Thể hiện được kiến thức, kĩ năng liên môn trong thực hành, sáng tạo sản phẩm cụ thể.
- Nhận định được lĩnh vực chuyên ngành phù hợp với sở thích cá nhân.



QUAN SÁT

🔍 Tìm hiểu về đặc trưng của ngành, nghề mỹ thuật ứng dụng qua các nội dung.

Gợi ý:

- Kể tên những sản phẩm thuộc lĩnh vực mỹ thuật ứng dụng.
- Sản phẩm mỹ thuật ứng dụng đáp ứng những nhu cầu nào trong đời sống xã hội?
- Sản phẩm mỹ thuật ứng dụng có những đặc điểm gì?

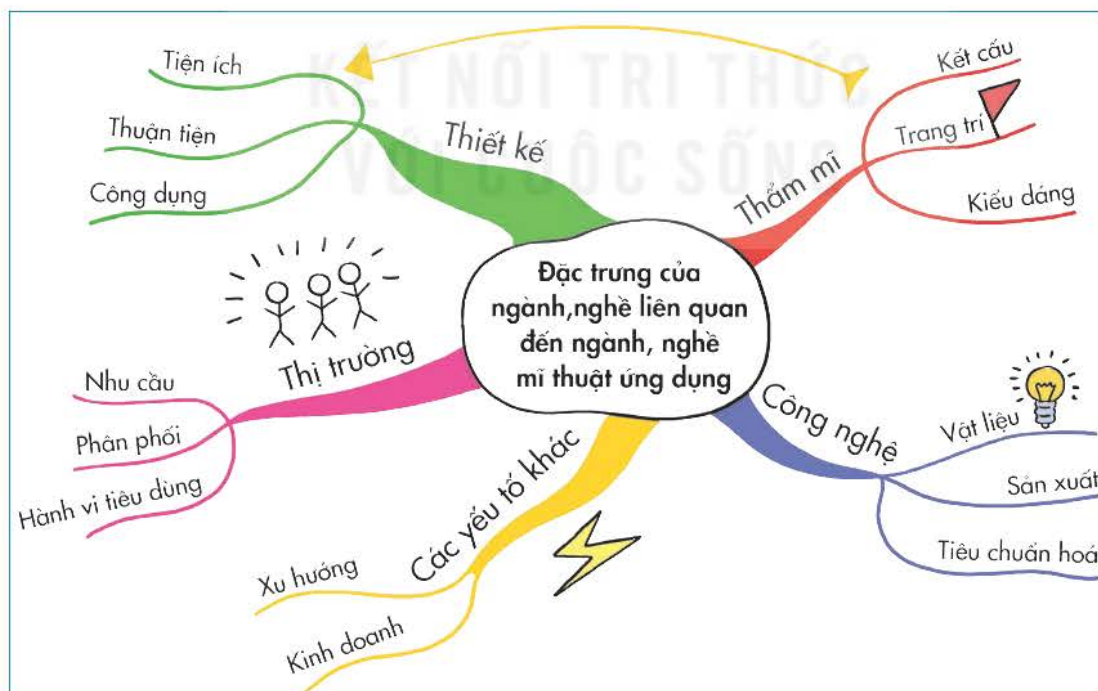

Sơ đồ tư duy thể hiện đặc trưng của ngành, nghề mỹ thuật ứng dụng⁽¹⁾

(1) Nguồn: Việt Duy

– Yếu tố thẩm mỹ

Trong lĩnh vực mỹ thuật ứng dụng, yếu tố thẩm mỹ luôn đồng hành với thiết kế kiểu dáng để đảm bảo công năng sử dụng, kết cấu được hài hoà chung trong một đồ vật, sản phẩm, không gian (sân khấu, nội thất,...).



1. Vẽ trang trí trên gốm⁽¹⁾

– Yếu tố thiết kế theo nhu cầu của người tiêu dùng

Thiết kế thường phải thoả mãn những mục tiêu và yêu cầu cụ thể về nhu cầu sử dụng của người tiêu dùng như về kiểu dáng thuận tiện sử dụng; chất liệu phù hợp với công năng, thân thiện với môi trường, có khả năng tái sử dụng,...



2. Phác thảo kiểu dáng vỏ hộp⁽²⁾

– Yếu tố công nghệ cho giải pháp sản xuất hàng loạt

Sản xuất hàng loạt là việc sản xuất số lượng lớn các sản phẩm được tiêu chuẩn hoá, trên dây chuyền lắp ráp hoặc công nghệ tự động hoá. Sản xuất hàng loạt tạo điều kiện cho các sản phẩm mỹ thuật ứng dụng giảm giá thành và đáp ứng một số lượng lớn trong thời gian ngắn.



3. Dây chuyền sản xuất ô tô⁽³⁾

– Yếu tố thị trường

Việc tìm hiểu, nghiên cứu để thiết kế một sản phẩm mỹ thuật ứng dụng đẹp mắt, công năng sử dụng theo nhu cầu thiết thực sẽ tác động, mở rộng thị trường trong nước và quốc tế. Yếu tố này tác động đến hành vi, tâm lí người tiêu dùng và nhu cầu của xã hội đối với sản phẩm mỹ thuật ứng dụng.



4. Sản phẩm thủ công mỹ nghệ⁽⁴⁾

Việc tìm hiểu đặc trưng của ngành, nghề liên quan đến mỹ thuật ứng dụng như yếu tố thiết kế, thẩm mỹ, công nghệ, thị trường giúp chúng ta xác định được công việc phù hợp với năng lực của bản thân, cũng như thấy được sự cần thiết của lĩnh vực mỹ thuật ứng dụng trong đời sống xã hội.

(1), (2), (3), (4) Nguồn: Shutterstock



THỂ HIỆN

- 👉** Tìm hiểu các phương án thiết kế vòng cổ lấy cảm hứng từ di sản văn hoá ở thành phố Hà Nội thể hiện đặc điểm của sản phẩm mỹ thuật ứng dụng.



1. Vòng cổ lấy cảm hứng từ di sản Tháp Bút⁽¹⁾



2. Vòng cổ lấy cảm hứng từ di sản cầu Long Biên⁽²⁾



3. Vòng cổ lấy cảm hứng từ di sản Tháp Rùa⁽³⁾



4. Vòng cổ lấy cảm hứng từ di sản khu phố cổ⁽⁴⁾

Em có biết:

Mỹ thuật ứng dụng là một lĩnh vực mà yếu tố thiết kế và trang trí kết hợp với nhau để tạo ra các đồ vật vừa hữu ích vừa đẹp mắt. Các sản phẩm của lĩnh vực này có tính thẩm mỹ và đáp ứng nhu cầu của người tiêu dùng.

- 👉** Thiết kế một sản phẩm liên quan đến mỹ thuật ứng dụng em yêu thích.

(1), (2), (3), (4) Nguồn: Nguyễn Hương Trà



THẢO LUẬN

Trưng bày sản phẩm mỹ thuật và thảo luận:

- Bạn thấy phác thảo thiết kế về sản phẩm nào của lĩnh vực mỹ thuật ứng dụng? Đặc điểm gì giúp bạn nhận ra điều này?
- Bạn thích sản phẩm thiết kế nào nhất? Vì sao?
- Bạn có thể dựng mẫu hoặc làm mô hình sản phẩm từ phác thảo thiết kế này được không? Bạn sẽ thực hiện theo các bước như thế nào?

Sản phẩm mỹ thuật của học sinh



1. Xuân Thủy (Quảng Nam), *Chuông gió*, sản phẩm mỹ thuật từ nhiều vật liệu

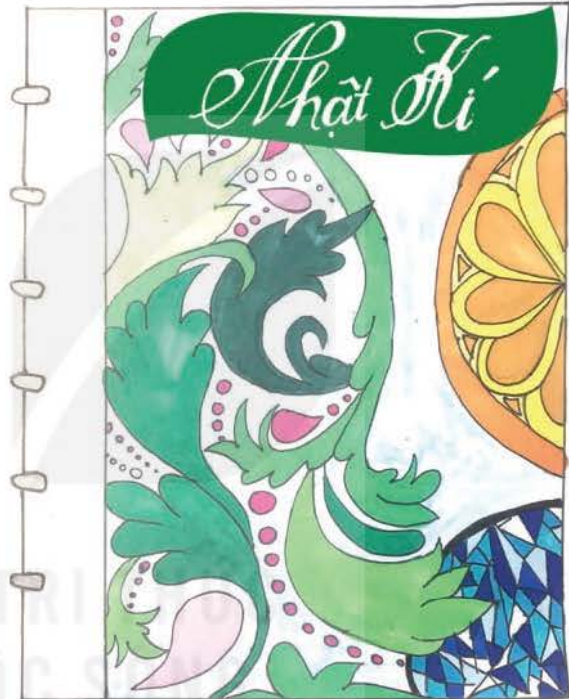

2. Lê Minh (Yên Bái), *Trang trí cuốn sổ nhật kí*, sản phẩm mỹ thuật từ bìa, giấy màu



VẬN DỤNG

Viết một bài luận hoặc thực hiện video clip giới thiệu về một số ngành, nghề liên quan đến lĩnh vực mỹ thuật ứng dụng mà em yêu thích.

Gợi ý:

- Sản phẩm;
- Công dụng;
- Tính thẩm mỹ;
- Vật liệu;
- Tính kinh tế.



KIỂM TRA, TRƯNG BÀY SẢN PHẨM CUỐI NĂM

Yêu cầu cần đạt:

- Biết lựa chọn sản phẩm mỹ thuật trưng bày và trình bày được quan điểm của bản thân về sản phẩm mỹ thuật liên quan đến mỗi bài học.
- Tạo nhóm bố trí trưng bày sản phẩm mỹ thuật.
- Thảo luận và cho biết ý tưởng, cách thể hiện sản phẩm mỹ thuật.
- Tạo sự yêu thích môn Mỹ thuật và định hướng nghề nghiệp cho bản thân.

1. Gợi ý cách trưng bày sản phẩm mỹ thuật

- Nội dung trưng bày.
- Hình thức trưng bày.
- Không gian trưng bày.

2. Gợi ý nội dung thảo luận và chia sẻ về sản phẩm mỹ thuật

- Ý tưởng.
- Hình thức.
- Cách thể hiện.
- Thông điệp

3. Gợi ý về truyền thông sản phẩm mỹ thuật theo định hướng của chủ đề

- Hình thức truyền thông về sản phẩm (thuyết trình, viết bài luận, video clip, ...).
- Nội dung truyền thông.
- Cách thức truyền thông.

MỘT SỐ THUẬT NGỮ DÙNG TRONG SÁCH

	Thuật ngữ	Giải thích	Trang
Đ	Đương đại	Thuộc về thời đại hiện nay	13
M	Mĩ thuật đương đại	Chỉ những hoạt động sáng tạo của lĩnh vực mỹ thuật đã và đang diễn ra	54
N	Nghệ thuật đương đại	Là một số dạng thức thực hành nghệ thuật xuất hiện vào nửa sau của thế kỉ 20 hoặc trong thế kỉ 21 như: nghệ thuật sắp đặt, nghệ thuật trình diễn, nghệ thuật hình ảnh động,... Các nghệ sĩ đương đại làm việc trong một thế giới có ảnh hưởng toàn cầu, đa dạng về văn hoá và công nghệ.	13
	Nguyên mẫu	Là vật dùng làm mẫu, căn cứ trong quá trình thực hành, sáng tạo sản phẩm mỹ thuật	38
T	Tỉ lệ	Là mối quan hệ so sánh giữa hai hay nhiều yếu tố trong một thành phần liên quan đến kích thước, màu sắc, số lượng, sắp xếp, sắc độ,...	5
X	Xu hướng thẩm mỹ	Là biểu hiện cụ thể của quan niệm thẩm mỹ, bao gồm hệ thống tiêu chí đánh giá, lựa chọn cái đẹp, chi phối cả hoạt động sáng tạo và thưởng thức cái đẹp,...	60

BẢNG PHIÊN ÂM TÊN RIÊNG NƯỚC NGOÀI

	Phiên âm	Nguyên gốc	Trang
A	Ma-ri-na A-bra-mô-víc	Marina Abramovic	14
B	R.B Bhat-ka-ran	RB Bhaskaran	5
	Thô-lu Bom-ma-ta-la	Tholu Bommatata	8
K	An Kiu-cốc	Ang Kiukok	6
	Giô-sép Cô-sút	Joseph Kosuth	55
H	Hen-ri Lê-bát-kê	Henri Lebasque	29
M	Mít-do-ni	Midjourney	18
N	Si-ri-rut Nou-tông	Sirirut Nontong	57
P	Nam Giun Pác	Nam June Paik	14
	Mai-cơn Pin-xki	Michael Pinsky	14
S	Xa-mu-rai	Samurai	49
T	Nang Xbéc Thom	Nang Sbek Thom	48
V	Va-y-ang	Wayang	48

*Nhà xuất bản Giáo dục Việt Nam xin trân trọng cảm ơn
các tác giả có tác phẩm, tư liệu được sử dụng, trích dẫn
trong cuốn sách này.*

Chịu trách nhiệm xuất bản:

Tổng Giám đốc HOÀNG LÊ BÁCH

Chịu trách nhiệm nội dung:

Tổng biên tập PHẠM VĨNH THÁI

Biên tập nội dung: PHẠM DUY ANH – VŨ THỊ THANH TÂM

Biên tập mỹ thuật: NGUYỄN BÍCH LA

Thiết kế sách: PHẠM THỊ MINH THU

Trình bày bìa: NGUYỄN BÍCH LA

Minh họa: NGUYỄN THỊ NGỌC THUY

Sửa bản in: TẠ THỊ HƯỜNG

Chế bản: CTCP MỸ THUẬT VÀ TRUYỀN THÔNG

Bản quyền © (2023) thuộc Nhà xuất bản Giáo dục Việt Nam.

Tất cả các phần của nội dung cuốn sách này đều không được sao chép, lưu trữ, chuyển thể dưới bất kì hình thức nào khi chưa có sự cho phép bằng văn bản của Nhà xuất bản Giáo dục Việt Nam.

MỸ THUẬT 9

Mã số: ...

In ... bản, (QĐ ...) khổ 19 x 26,5 cm.

Đơn vị in: ...

Cơ sở in: ...

Số ĐKXB: .../CXBIPH/.../GD

Số QĐXB: .../QĐ - GD - HN ngày ... tháng ...năm ...

In xong và nộp lưu chiểu tháng ... năm 20...

Mã số ISBN: ...



HUÂN CHƯƠNG HỒ CHÍ MINH

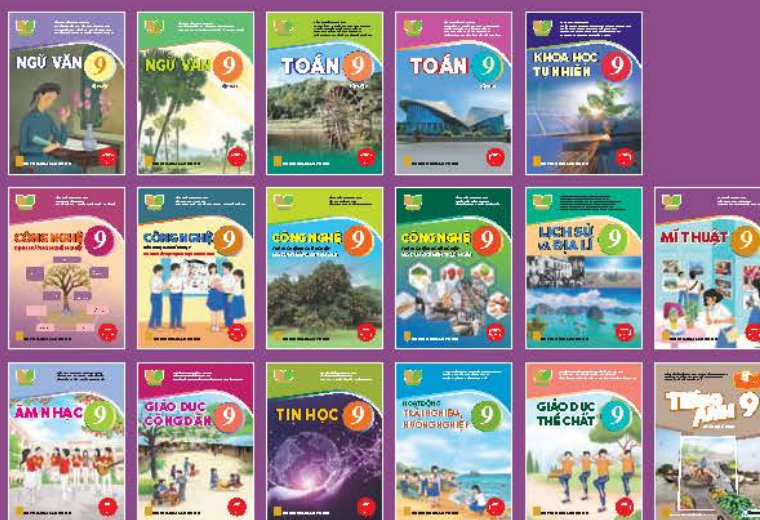

BỘ SÁCH GIÁO KHOA LỚP 9 – KẾT NỐI TRI THỨC VỚI CUỘC SỐNG

1. Ngữ văn 9, tập một
2. Ngữ văn 9, tập hai
3. Toán 9, tập một
4. Toán 9, tập hai
5. Khoa học tự nhiên 9
6. Công nghệ 9
Định hướng nghề nghiệp
7. Công nghệ 9
Trải nghiệm nghề nghiệp
Mô đun Lắp đặt mạng điện trong nhà
8. Công nghệ 9
Trải nghiệm nghề nghiệp
Mô đun Trồng cây ăn quả
9. Công nghệ 9
Trải nghiệm nghề nghiệp
Mô đun Chế biến thực phẩm
10. Lịch sử và Địa lý 9
11. Mỹ thuật 9
12. Âm nhạc 9
13. Giáo dục công dân 9
14. Tin học 9
15. Hoạt động trải nghiệm, hướng nghiệp 9
16. Giáo dục thể chất 9
17. Tiếng Anh 9 – Global Success – SHS

Các đơn vị đầu mối phát hành

- **Miền Bắc:** CTCP Đầu tư và Phát triển Giáo dục Hà Nội
CTCP Sách và Thiết bị Giáo dục miền Bắc
- **Miền Trung:** CTCP Đầu tư và Phát triển Giáo dục Đà Nẵng
CTCP Sách và Thiết bị Giáo dục miền Trung
- **Miền Nam:** CTCP Đầu tư và Phát triển Giáo dục Phương Nam
CTCP Sách và Thiết bị Giáo dục miền Nam
CTCP Sách và Thiết bị Giáo dục Cửu Long

Sách điện tử: <http://hanhtrangso.nxbgd.vn>

Cào lớp nhũ trên tem rồi quét má
để xác thực và truy cập học liệu điện tử.



Giá: đ